



АДМИНИСТРАЦИЯ
ГОРОДА КРАСНОЯРСКА

СОЦИАЛЬНЫЕ ТОРГОВЫЕ РЯДЫ ВНЕШНИЙ ВИД И РАЗМЕЩЕНИЕ



СОДЕРЖАНИЕ

| | |
|--|----|
| Введение | 3 |
| Термины | 4 |
| 1. Модуль. Торговая палатка (лоток) | 4 |
| 1.1. Общие габариты | 5 |
| 1.2. Комплектация | 5 |
| 1.3. Схемы конструкции торговой палатки (лотка) | 6 |
| 1.4. Элементы и материалы | 6 |
| 1.5. Примеры цветового решения | 7 |
| 1.6. Недопустимые примеры торговой палатки (лотка) | 7 |
| 1.7. Допустимые варианты торговой палатки (лотка) | 8 |
| 1.8. Примеры нестационарных торговых объектов (НТО) | 9 |
| 2. Организация торгового ряда | 10 |
| 2.1. Блок торгового ряда | 10 |
| 2.2. Правила размещения модуля в блоке торгового ряда | 11 |
| 2.3. Правила размещения блока торгового ряда | 14 |
| 3. Благоустройство. Требования к оборудованию торговых рядов | 18 |
| 3.1. Обязательные (основные) | 18 |
| 3.2. Дополнительные (второстепенные) | 19 |
| 4. Анализ существующих торговых рядов | 24 |

Социальный торговый ряд предназначен для садоводов и огородников, которые реализуют избыток сельскохозяйственной продукции, а также осуществляют продажу изделий народных ремесел. В результате горожане получают доступ к свежесобранной сезонной продукции с личных подсобных хозяйств и изделиям ручной работы, а продавцы к свободной и комфортной торговле.



Зачастую уличная торговля может иметь стихийный характер, что негативно влияет на безопасность и комфорт, а также портит эстетический облик города.

Необходимо создать условия для формирования комфортной уличной торговли. Для этого необходима организация торговых рядов, как с эстетической, так и с функциональной точки зрения.

Задача – разработка рекомендаций по оформлению внешнего вида социальных торговых рядов и правил их размещения.

НЕСТАЦИОНАРНЫЙ ТОРГОВЫЙ ОБЪЕКТ (НТО) — торговый объект, представляющий собой временное сооружение или временную конструкцию, не связанные прочно с земельным участком, без устройства фундамента, вне зависимости от наличия или отсутствия подключения (технологического присоединения) к сетям инженерно-технического обеспечения.

ТОРГОВАЯ ПАЛАТКА (ЛОТОК) — нестационарный торговый объект, представляющий собой легковозводимую сборно-разборную конструкцию предназначенную для размещения одного или нескольких рабочих мест продавцов и товарного запаса на один день торговли.

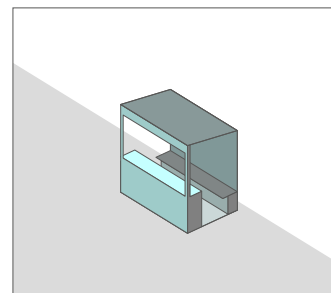

ТОРГОВЫЙ ФРОНТ — сторона, на которую ориентирован прилавок торговой палатки (лотка).

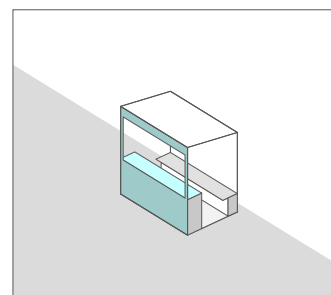

ТОРГОВЫЙ РЯД — группа нестационарных торговых объектов, размещенных рядом друг с другом и формирующих единый торговый фронт.

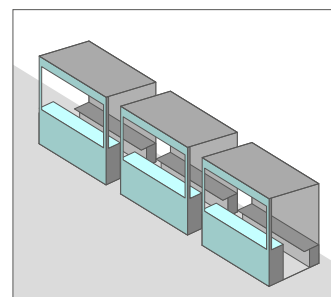

МОДУЛЬНАЯ СИСТЕМА — это конструктивный подход, который подразделяет систему на более мелкие части, называемые модулями или частями, которые можно создавать независимо друг от друга, а затем использовать в разного вида системах.

1. МОДУЛЬ. ТОРГОВАЯ ПАЛАТКА (ЛОТОК)

Социальный торговый ряд состоит из нескольких торговых палаток (лотков) составленных в ряд.

В основе торгового ряда стоит общий модуль - торговая палатка (лоток)

1.1. ОБЩИЕ ГАБАРИТЫ

Одноместные

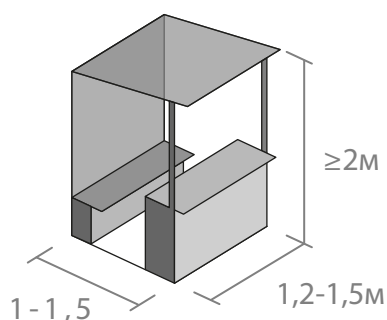

Двуместные

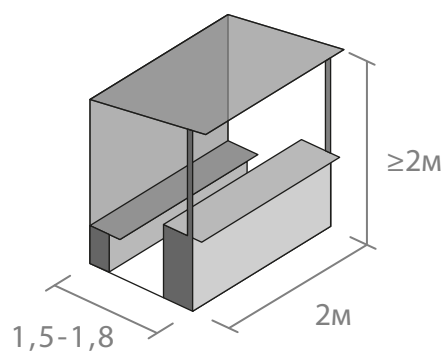

1.2. КОМПЛЕКТАЦИЯ

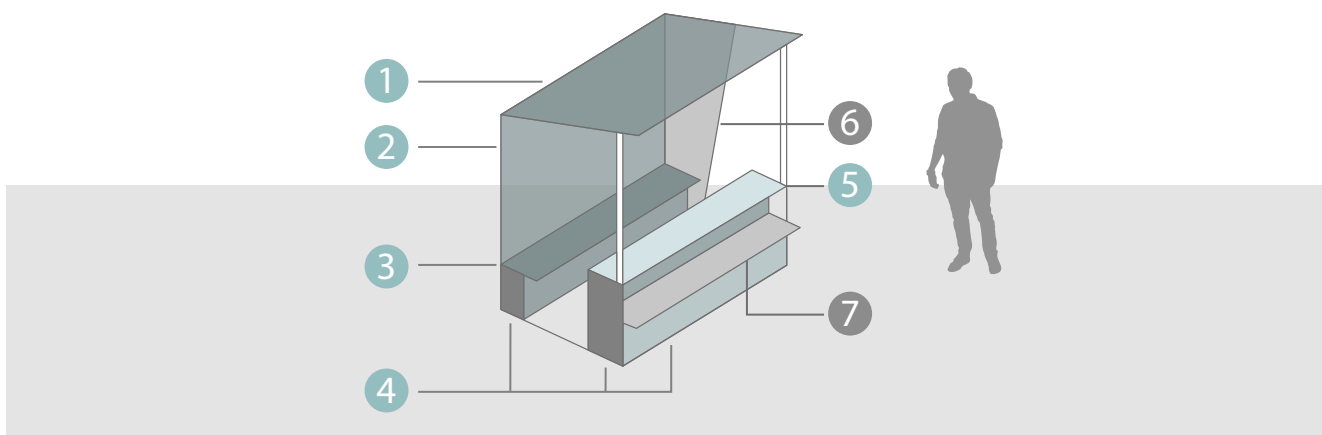

Обязательные:

- 1 Наличие навеса с уклоном (для отвода атмосферных осадков)
 - Односкатный (с минимальным уклоном 5% в сторону задней стенки)
 - Двускатный
- 2 Закрытая задняя стенка
- 3 Наличие лавки-скамейки
- 4 Зашитые конструкции (фронтальная сторона прилавка, торцы лавки-скамейки, прилавка)
- 5 Наличие прилавка

Рекомендуемые:

- 6 Наличие дополнительной защиты от погодных условий
- 7 Наличие нескольких ярусов прилавка для удобства размещения продукции





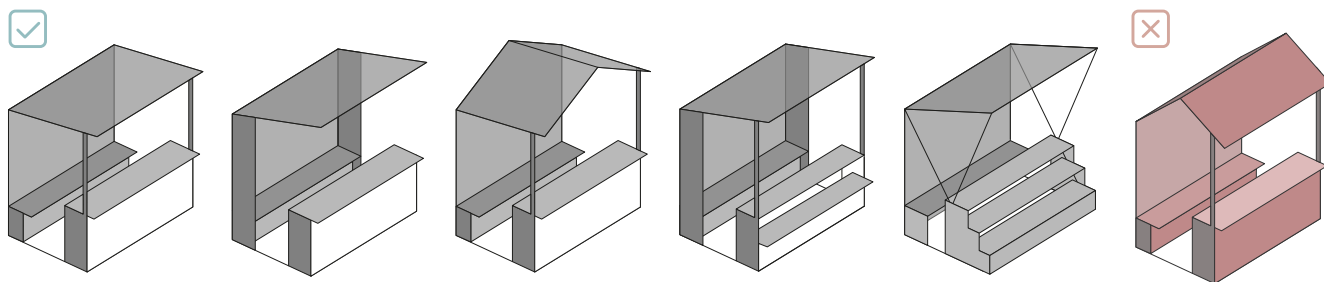





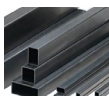

1. МОДУЛЬ. ТОРГОВАЯ ПАЛАТКА (ЛОТОК)

1.3. СХЕМЫ КОНСТРУКЦИИ ТОРГОВОЙ ПАЛАТКИ (ЛОТКА)

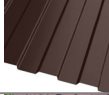

1.4. ЭЛЕМЕНТЫ И МАТЕРИАЛЫ

Торговый ряд должен вписываться в среду и не являться акцентным элементом. Для этого рекомендуется использовать при изготовлении торговой палатки (лотка) природные материалы и краску приглушённых оттенков.

| ЭЛЕМЕНТ | МАТЕРИАЛ | ЦВЕТ |
|---------|--|--|
| Каркас | <input checked="" type="checkbox"/> Деревянный брус  | Натуральные оттенки дерева  |
| | <input checked="" type="checkbox"/> Металлический профиль  | RAL 6006 RAL 7016 RAL 6007 RAL 8017 RAL 6014 RAL 7024 RAL 9011 RAL 7043 |
| Отделка | <input checked="" type="checkbox"/> Влагостойкая фанера  | Натуральные оттенки дерева  |
| | <input checked="" type="checkbox"/> Доска строганная обрезная  | RAL 7032 RAL 1019 RAL 7033 RAL 7002 RAL 7044 RAL 7023 |
| Навес | <input checked="" type="checkbox"/> Влагостойкая фанера  | Натуральные оттенки дерева  |
| | <input checked="" type="checkbox"/> Доска строганная обрезная  | RAL 3005 RAL 7003 RAL 3009 RAL 7039 |
| | <input checked="" type="checkbox"/> Металлочерепица  | RAL 6013 RAL 7043 RAL 6020 |
| | <input checked="" type="checkbox"/> Монолитный поликарбонат  | |
| | <input checked="" type="checkbox"/> Двусторонний профнастил (окрашенный с двух сторон)  | |
| | <input checked="" type="checkbox"/> Гибкая черепица  | |

✗ НЕ ДОПУСКАЕТСЯ К ИСПОЛЬЗОВАНИЮ:

✗ Сотовый поликарбонат

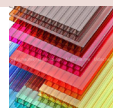

✗ Яркие цвета

✗ Профнастил (окрашенный с одной стороны)

1. МОДУЛЬ. ТОРГОВАЯ ПАЛАТКА (ЛОТОК)

1.5. ПРИМЕРЫ ЦВЕТОВОГО РЕШЕНИЯ

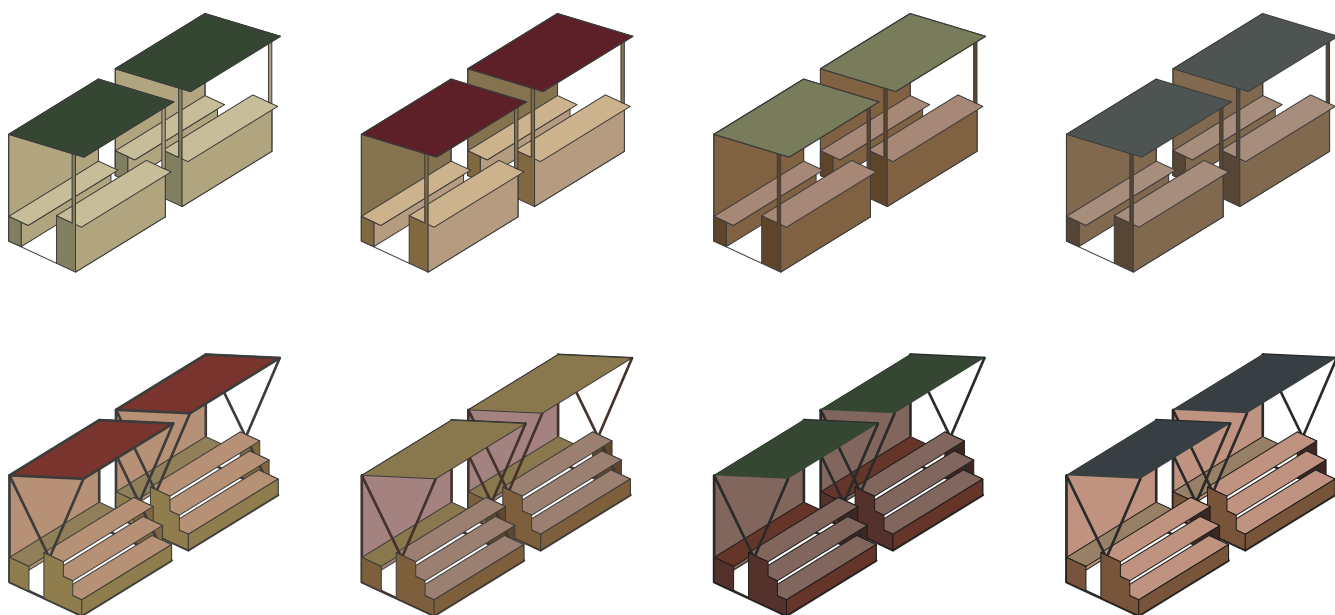

1.6. НЕДОПУСТИМЫЕ ПРИМЕРЫ ТОРГОВОЙ ПАЛАТКИ (ЛОТКА)

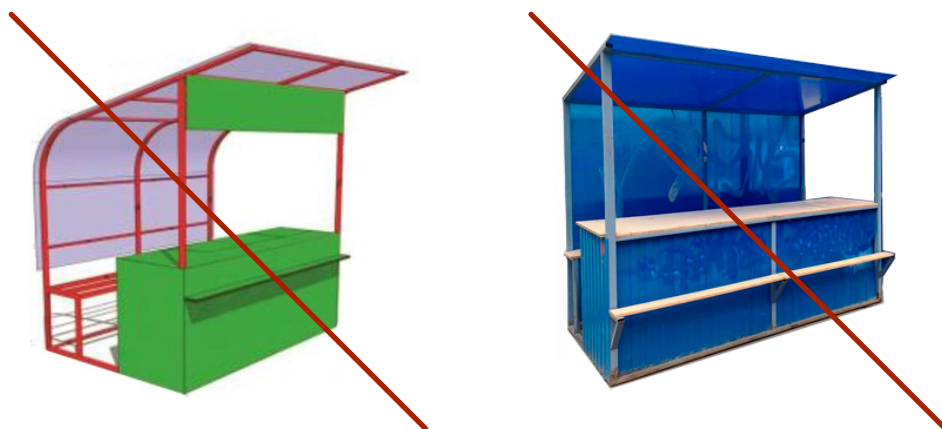

1. МОДУЛЬ. ТОРГОВАЯ ПАЛАТКА (ЛОТОК)

1.7. ДОПУСТИМЫЕ ПРИМЕРЫ ТОРГОВОЙ ПАЛАТКИ (ЛОТКА)



+ Наличие дополнительных ярусов прилавка для размещения товара

+ Закрытые торцы лавки-скамейки, прилавка

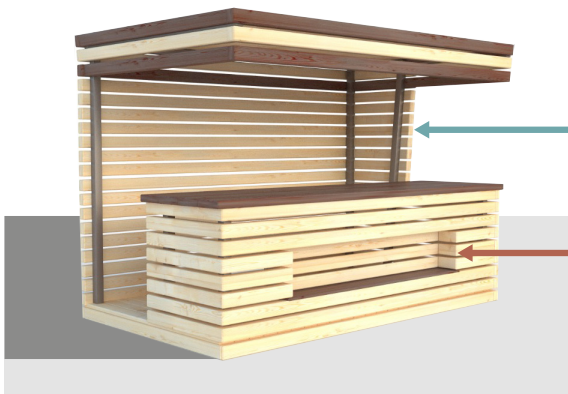

+ Перегородка для дополнительной защиты от неблагоприятных погодных условий

- Неудобная в использовании дополнительная полка прилавка для размещения товара

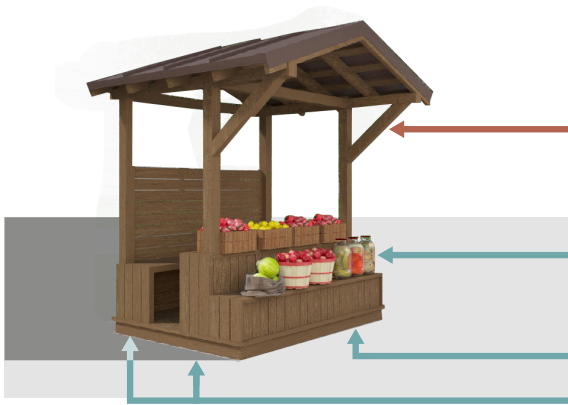

- Недостаточная защищенность от неблагоприятных погодных условий

+ Наличие дополнительного яруса прилавка для размещения товара

+ Защищенная фронтальная сторона прилавка

+ Закрытые торцы лавки-скамейки, прилавка

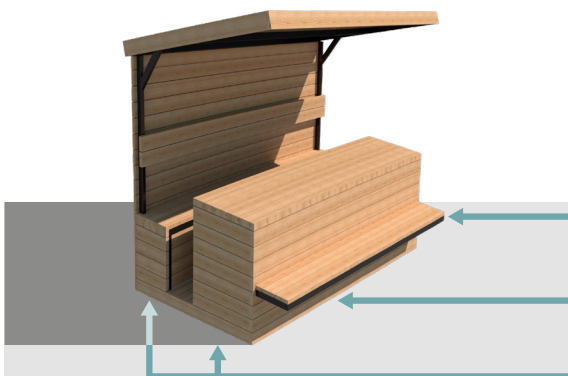

+ Наличие дополнительного яруса прилавка для размещения товара

+ Защищенная фронтальная сторона прилавка

+ Закрытые торцы лавки-скамейки, прилавка

1. МОДУЛЬ. ТОРГОВАЯ ПАЛАТКА (ЛОТОК)

1.8. ПРИМЕРЫ НЕСТАЦИОНАРНЫХ ТОРГОВЫХ ОБЪЕКТОВ (НТО)

- ☑ Примеры объемных и цветовых решений, рекомендованных при изготовлении торговых прилавков (лотков).



Социальные торговые ряды образуются в сложившихся местах уличной торговли. Модульная система позволяет регулировать размер торгового ряда, необходимых для каждой точки индивидуально.

2.1. БЛОК ТОРГОВОГО РЯДА

Блок торгового ряда состоит из модулей (1), составляющих торговый ряд, и зоны обслуживания покупателей (2), что необходимо для создания условий комфортной и безопасной торговли.

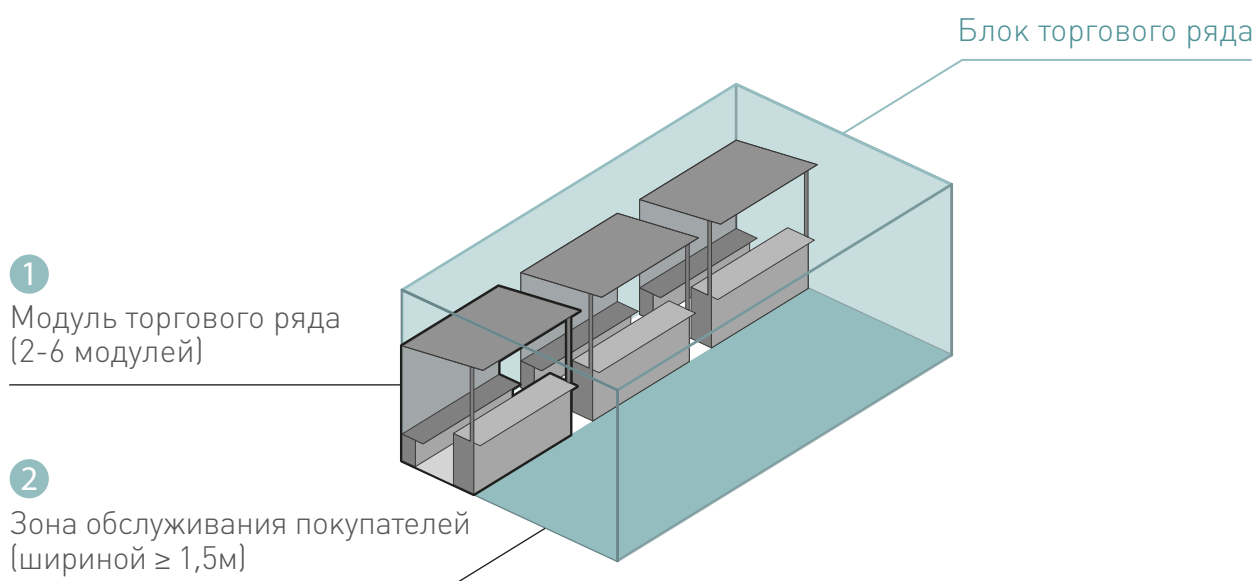

6 МОДУЛЕЙ - максимально допустимое количество модулей для формирования блока социального торгового ряда

- В зоне обслуживания покупателей не допустима установка столов, мест для сидения, иного благоустройства, а также установка на территории ящиков и коробок

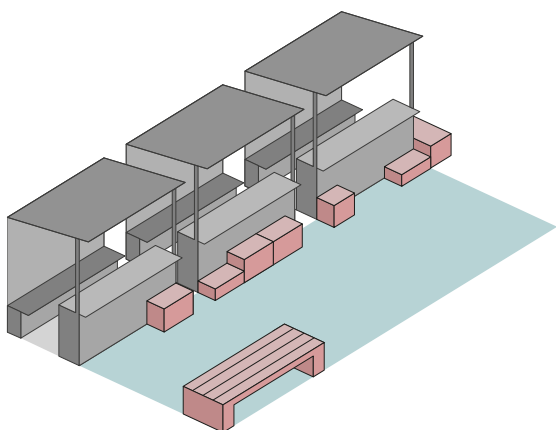

2.2. ПРАВИЛА РАЗМЕЩЕНИЯ МОДУЛЯ В БЛОКЕ ТОРГОВОГО РЯДА

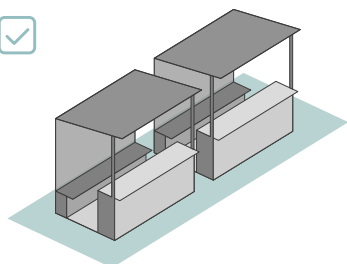

Необходимо размещать торговые палатки (лотки) на площадке с твердым покрытием

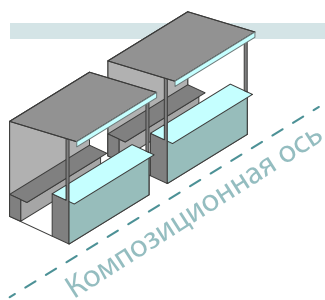

Размещение фасадов модулей вдоль единой композиционной оси, создавая единый торговый фронт

Схема размещения (вид сверху)

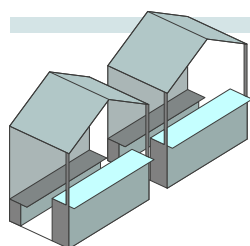

Размещение одинаковых модулей в торговом ряду

Схема размещения (вид сверху)

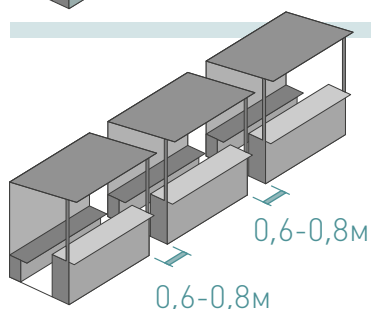

Размещение 2х или 3х одиночных модулей на одинаковом расстоянии 0,6-0,8 м друг от друга

Схема размещения (вид сверху)

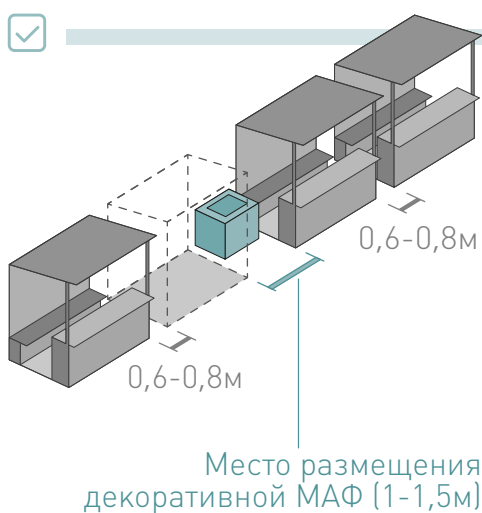
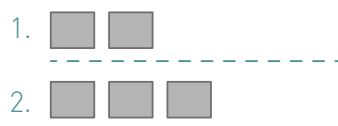

При размещении 4 и более модулей в ряд необходимо разделять их с помощью декоративных малых архитектурных форм и контейнеров для мобильного озеленения (см. стр. 19) в порядке 2/2, 3/3)

Допустимые варианты схемы размещения торгового ряда:

Схема размещения (вид сверху)

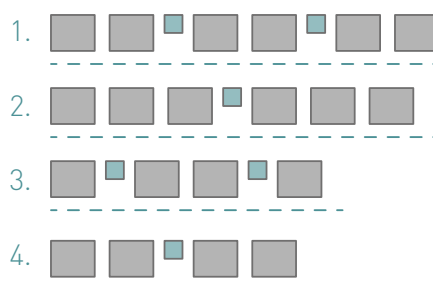

- МАФ
- Торговый лоток

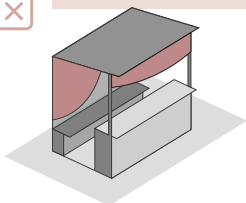

Не допускается самостоятельная модернизация торговой палатки (лотка) (установка занавесок, штор, жалюзи, навесов, вывесок и т.п.)

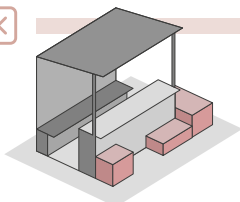

Не допускается устройство дополнительных конструкций для размещения товара (размещение товара на ящиках, дополнительных столах, коробках и т.п.)

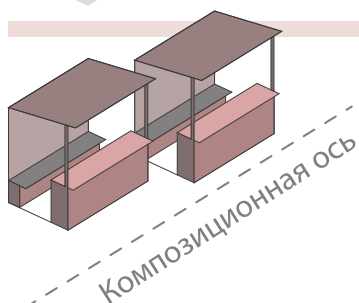

Не допускается размещение модулей с отступом от принятой композиционной оси

Схема размещения (вид сверху)

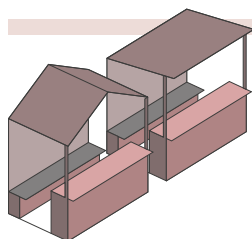
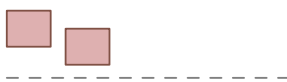

Недопустимо расположение разных модулей в торговом ряду

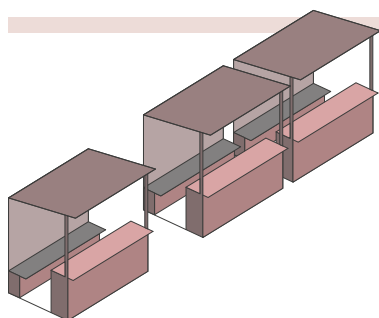

Не рекомендуется нерегулярное размещение модулей вдоль торгового фронта

Схема размещения (вид сверху)

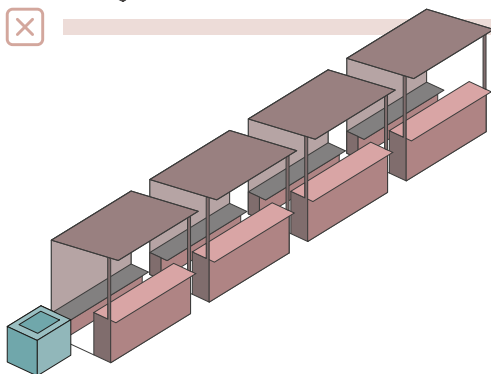

Запрещается размещение 4 и более модулей без разделения, а также свободное размещение малых архитектурных форм

Не рекомендуемые варианты схемы размещения торгового ряда:

Схема размещения (вид сверху)

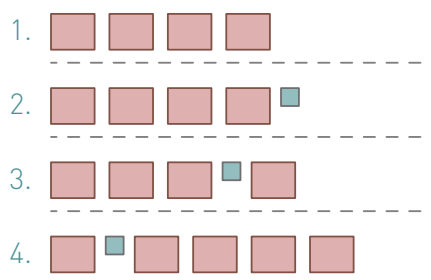

■ - МАФ
■ - Торговый лоток

2. ОРГАНИЗАЦИЯ ТОРГОВОГО РЯДА

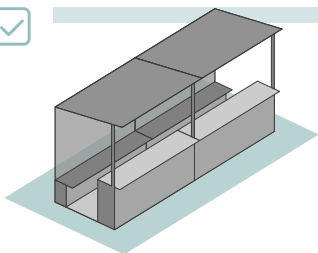

Размещение вплотную не более 2х модулей (зазор между модулями не более 0,3м)

Схема размещения (вид сверху)

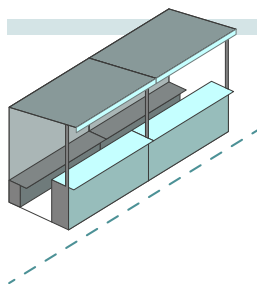

При размещении вплотную использовать одинаковые модули

Схема размещения (вид сверху)

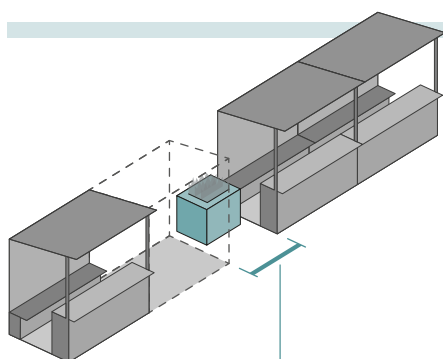

Место размещения декоративной МАФ (1-1,5м)

При размещении сдвоенных модулей необходимо разделять их с помощью декоративных малых архитектурных форм (МАФ) или озеленения

Схема размещения (вид сверху)

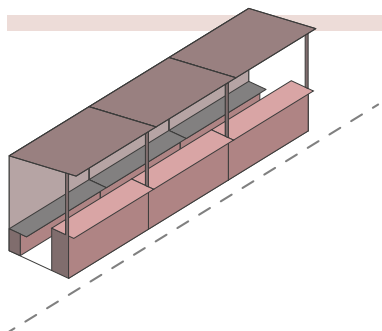
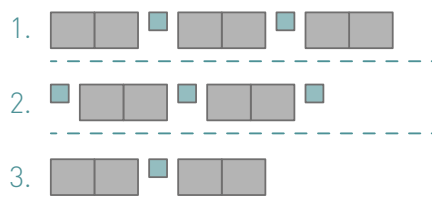

Запрещается размещению вплотную 3х и более модулей

* затруднено пользование модулем посередине

Схема размещения (вид сверху)

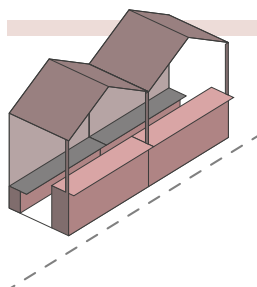
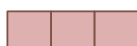

Запрещается размещение вплотную модулей с двухскатной кровлей

* затруднено водоотведение и очистка от снега

 - МАФ

 - Торговый лоток

2.3. ПРАВИЛА РАЗМЕЩЕНИЯ БЛОКА ТОРГОВОГО РЯДА

3 БЛОКА - максимально допустимое количество блоков для формирования социальных торговых рядов

- ✓ При размещении блока торгового ряда, необходимо устройство твердого покрытия (асфальт, брусчатка и т. п.), или использование уже существующего покрытия.

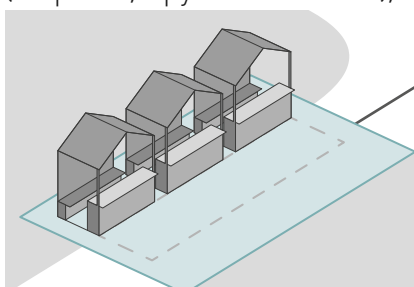

Твердое покрытие

- * Деревянный настил допускается для выравнивания площадки под торговый ряд при наличии значительного уклона.

- ✓ Необходимо поддерживать состояние торговых прилавков (лотков), а также порядок и чистоту на ближайшей территории.

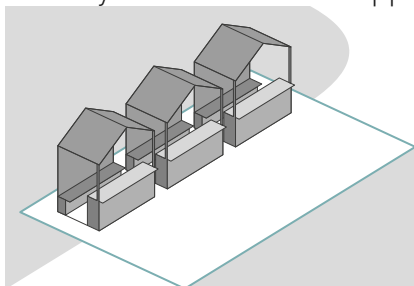

- ✓  Необходимо обеспечить организованный сбор и вывоз мусора (см. стр 17 «Благоустройство. Требования к оборудованию торговых рядов»)

- ✓ При размещении вблизи глухого фасада здания или ограждения, рекомендуется размещать блок торгового ряда вплотную к стене фасада или к ограждению, на расстоянии не более 0,3м, для создания условий безопасности и порядка.

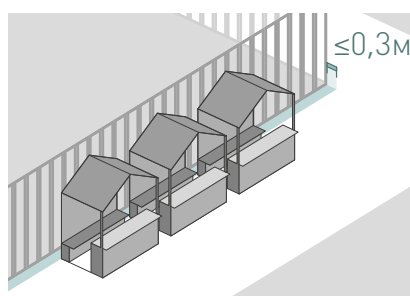
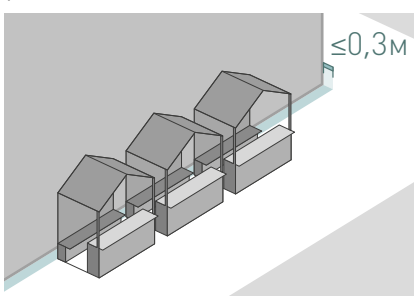

- ✓ При размещении блоков торговых рядов вдоль тротуара необходимо обеспечить зону обслуживания покупателей (не менее 1,5м), а также проход не менее 1,5м.

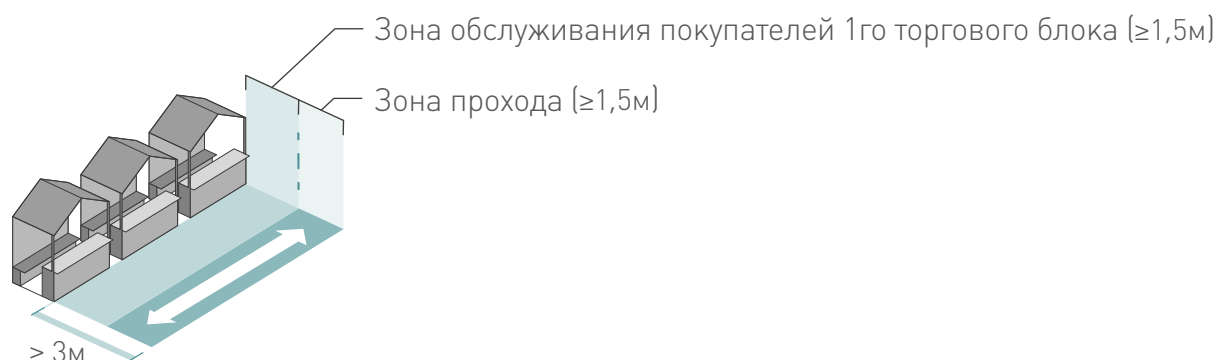

ПРАВИЛА РАЗМЕЩЕНИЯ НЕСКОЛЬКИХ БЛОКОВ ТОРГОВОГО РЯДА

- ✓ При размещении блоков торговых рядов друг за другом в ряд, необходимо обеспечить разрыв, протяженностью 4-6 метров.

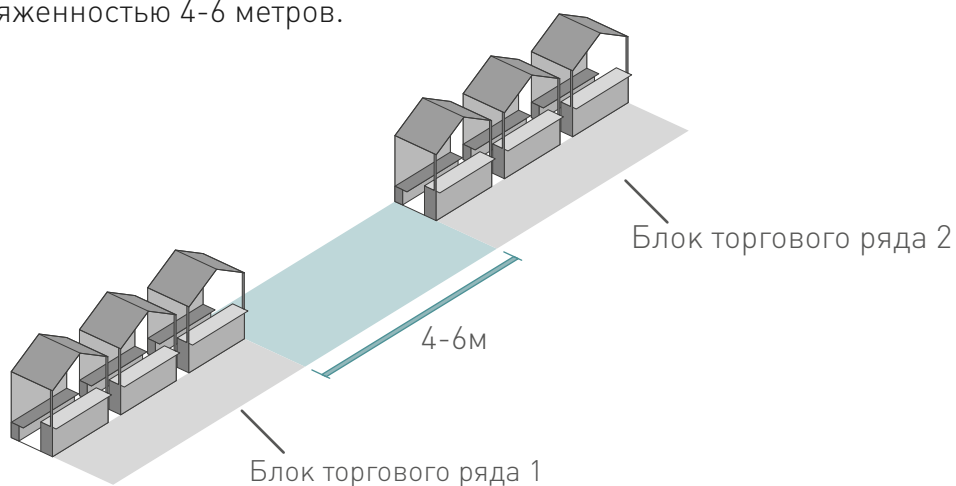

На территории разрыва рекомендуется размещение зеленых насаждений, благоустройства, установка малых архитектурных форм (скамейки, урны)

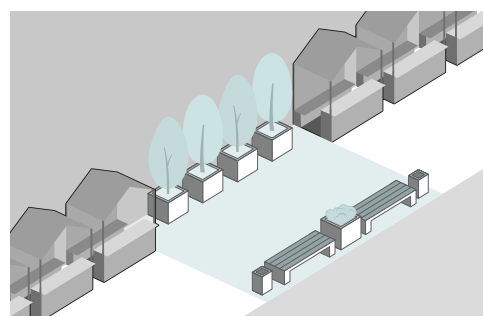

Блоки торговых рядов могут быть вписаны в уже существующее благоустройство

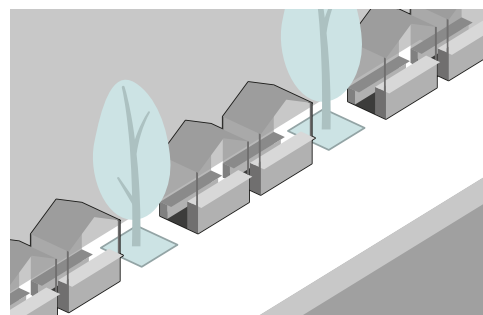

- ✓ При размещении блоков торговых рядов необходимо обеспечить безопасность для участников дорожного движения. Следует учитывать требования нормативной документации в области обеспечения безопасности дорожного движения. Запрещается размещать НТО в зонах треугольников видимости при перекрестках и пешеходных переходах.

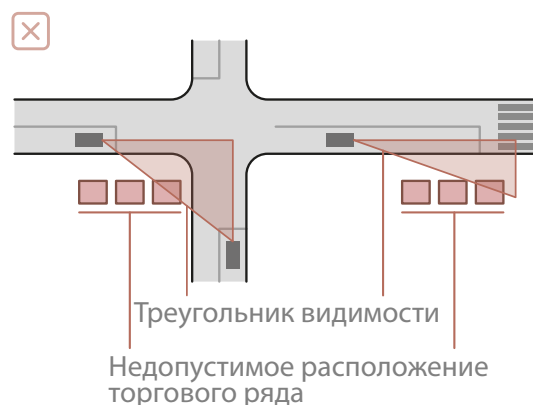
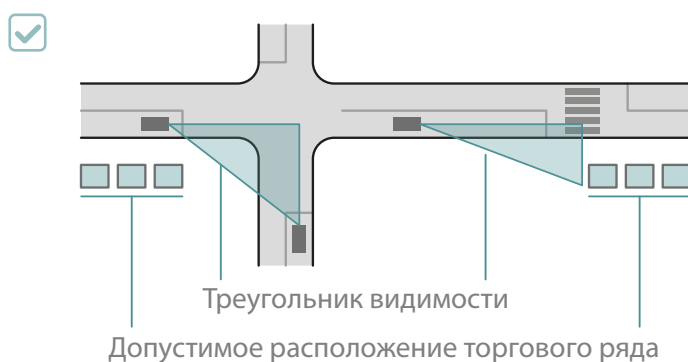

- ✓ При размещении блоков торговых рядов задней стенкой друг к другу необходимо обеспечить зону обслуживания покупателей для каждого блока, а также проход не менее 1м. Торговые прилавки (лотки) необходимо ставить друг к другу вплотную или с зазором не более 0,3м, для создания условий безопасности и порядка.

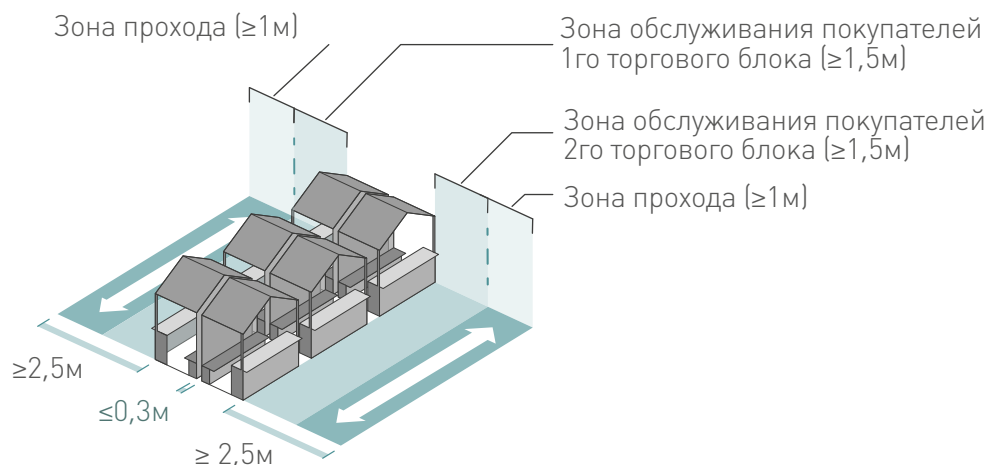

Размещение вдоль транзитных путей

- ✓ При размещении блоков торговых рядов друг напротив друга вдоль транзитных путей необходимо обеспечить зону обслуживания покупателей (не менее 1,5м), а также проход не менее 1м.

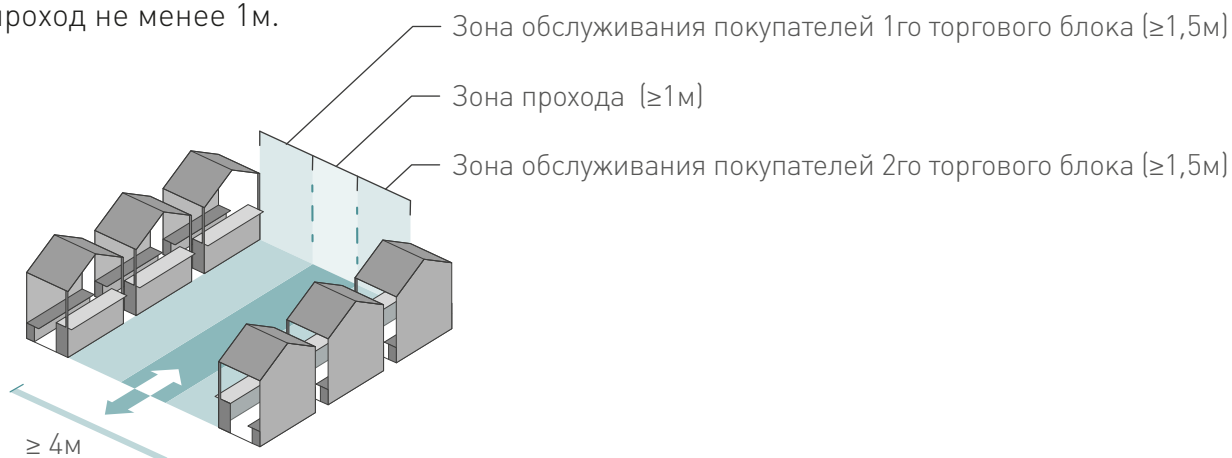

Размещение на локальной выделенной территории

✳ на территории, находящейся вне основных транзитных путей

- ✓ При размещении блоков торговых рядов друг напротив друга необходимо обеспечить проход не менее 3,5 метров, сохраняя зону обслуживания покупателей для каждого блока.

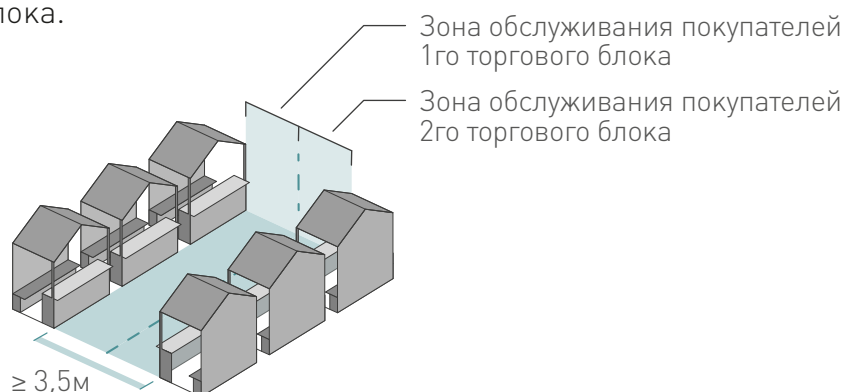

НЕ ДОПУСКАЕТСЯ К РАЗМЕЩЕНИЮ:

- ✗ Вплотную к фасадам с витринами, создавая помехи для восприятия

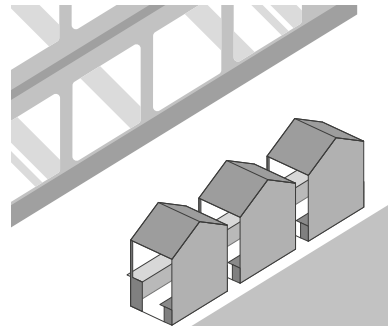
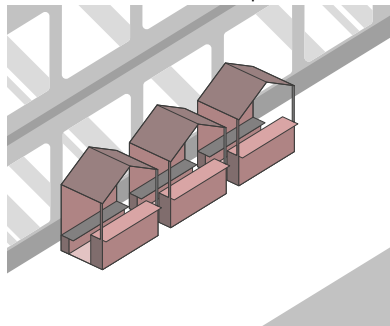

- ✗ На газонах, травяных и мягких покрытиях, а также на деформированном, сломанном покрытии

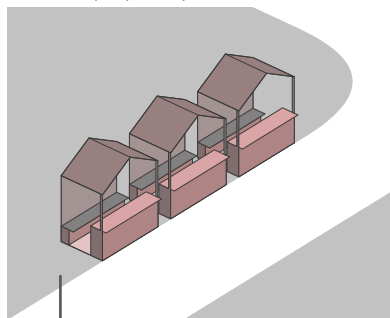

Зона озеленения

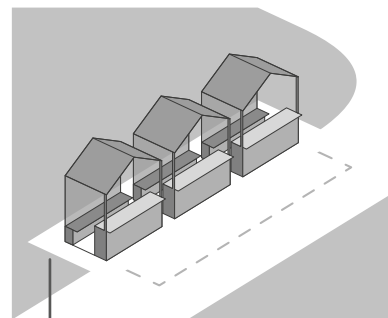

Устройство твердого покрытия

- ✗ В узких частях пешеходной зоны менее 3х метров

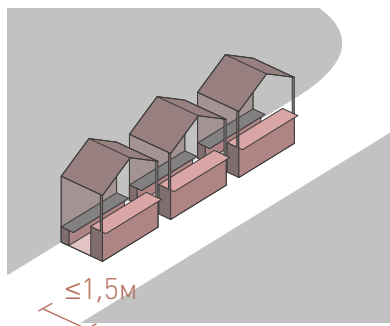

$\leq 1,5\text{м}$

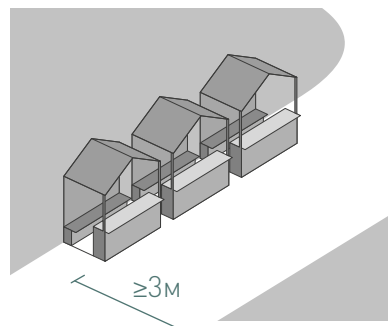

$\geq 3\text{м}$

- ✗ Без согласования с собственником земельного участка

3. БЛАГОУСТРОЙСТВО. ТРЕБОВАНИЯ К ОБОРУДОВАНИЮ ТОРГОВЫХ РЯДОВ

3.1. ОБЯЗАТЕЛЬНЫЕ (ОСНОВНЫЕ):

МЕСТО РАЗМЕЩЕНИЯ



Площадка с твердым покрытием

ОСВЕЩЕНИЕ



Освещение в вечерне/ночное время суток источниками света системы наружного освещения

ОБЕСПЕЧЕНИЕ ОРГАНИЗОВАННОГО СБОРА И ВЫВОЗА МУСОРА



При установке торговых палаток (лотков) до 6ти штук рекомендуется установка урн. А также организация уборки мусора.

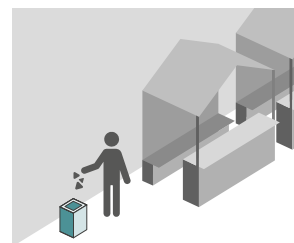

При установке более 7ми штук торговых палаток (лотков) рекомендуется установка мусорных контейнеров (1-2 шт.) и организация контейнерной площадки с ограждением. А также необходимо заключение договора на оказание услуг по сбору вывоза твердых бытовых отходов с региональным

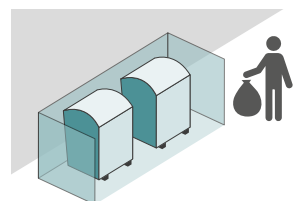

* могут быть использованы уже существующие элементы благоустройства

3.2. ДОПОЛНИТЕЛЬНЫЕ (ВТОРОСТЕПЕННЫЕ):

ИНФОРМАЦИОННАЯ ТАБЛИЧКА



Информационная табличка правил эксплуатации торговых рядов

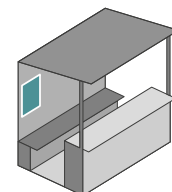

Рекомендуется размещать информационную табличку с внутренней стороны на задней стенке торгового прилавка (лотка)

Информационная табличка не должна являться акцентным элементом, не допускается применение ярких цветов.

МАЛЫЕ АРХИТЕКТУРНЫЕ ФОРМЫ (МАФ)



К малым архитектурным формам (МАФ) относятся различные виды уличной мебели, урны, вывески, контейнеры для мобильного озеленения и тому подобное. Они используются для формирования привлекательной городской среды.

Малые архитектурные формы должны стилистически подходить к торговому ряду и сочетать в себе определенную эстетику и функциональность.

ДЕКОРАТИВНЫЕ МАФ

Декоративные малые архитектурные формы необходимы для разделения торговых палаток (лотков).

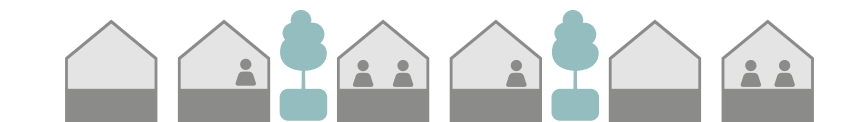

К декоративным малым архитектурным формам относятся контейнеры для мобильного озеленения и различные декоративные объекты.



В зимний период рекомендуется использовать декоративные композиции, использование световых и ледяных скульптур.

3. БЛАГОУСТРОЙСТВО. ТРЕБОВАНИЯ К ОБОРУДОВАНИЮ ТОРГОВЫХ РЯДОВ



Контейнеры для мобильного озеленения

Материалы:

Дерево



Бетон

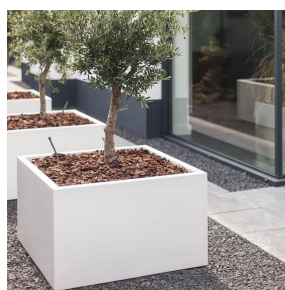

Габион



Декоративные объекты

Необходим индивидуальный подход к подбору и выбору арт-объекта исходя из общего вида торговых палаток (лотков) и их сочетания. Объект должен быть нейтральным и не являться акцентным элементом.

Примеры:

Габион с подсветкой



Декоративная перегородка

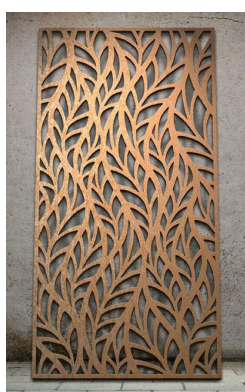

3. БЛАГОУСТРОЙСТВО. ТРЕБОВАНИЯ К ОБОРУДОВАНИЮ ТОРГОВЫХ РЯДОВ



Декоративное ограждение

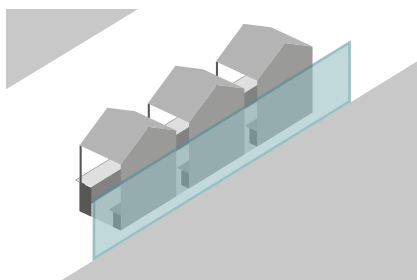

Защита торговых павильонов (лотков) от ветра, грязи и пыли, а также выделение зоны социальных торговых рядов.

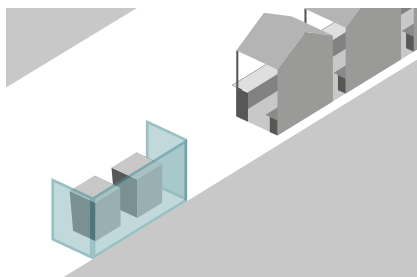

Ограждение контейнерных площадок для мусора.

ВИДЫ ОГРАЖДЕНИЙ

ПРИМЕРЫ

✓ Ограждение из растений

Живая изгородь

(Кизильник блестящий, сирень венгерская, смородина золотистая, карагана кустарниковая, яблоня сибирская, пузыреплодник калинолистный, вяз мелколистный)

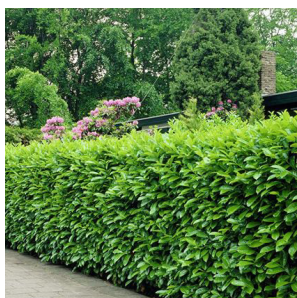

Сирень венгерская



Ель сибирская (лето)



(зима)

Мобильное озеленение



✓ Габьоны

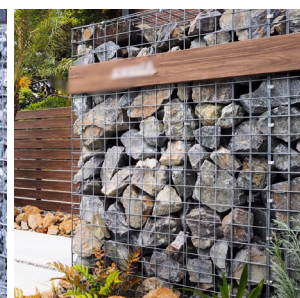
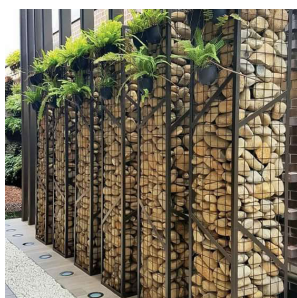

3. БЛАГОУСТРОЙСТВО. ТРЕБОВАНИЯ К ОБОРУДОВАНИЮ ТОРГОВЫХ РЯДОВ

- ✓ Металлическое ограждение

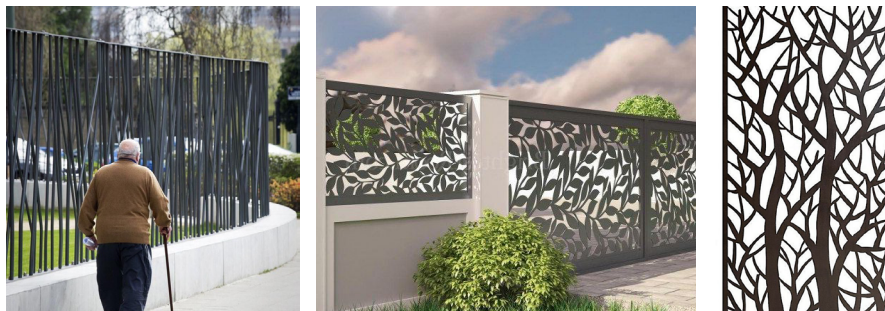

Металлическое ограждение может содержать различные орнаменты и узоры

- ✓ Ограждение из дерева



- ✗ Не допускаются полностью глухие ограждения из металла и дерева

ЦВЕТ

- ✓ Рекомендуется использование цветов натуральных оттенков дерева, светло-серых, серых и темно-серых цветов теплого оттенка.
- ✗ Яркие цвета

Не допускается использование ярких, диссонирующих с окружающей застройкой оттенков.

УНИВЕРСАЛЬНЫЕ МАФ

Элементы общего пользования, для повсеместного ежедневного использования. Необходимы для формирования зон отдыха, которые могут размещаться между блоками социальных торговых рядов.

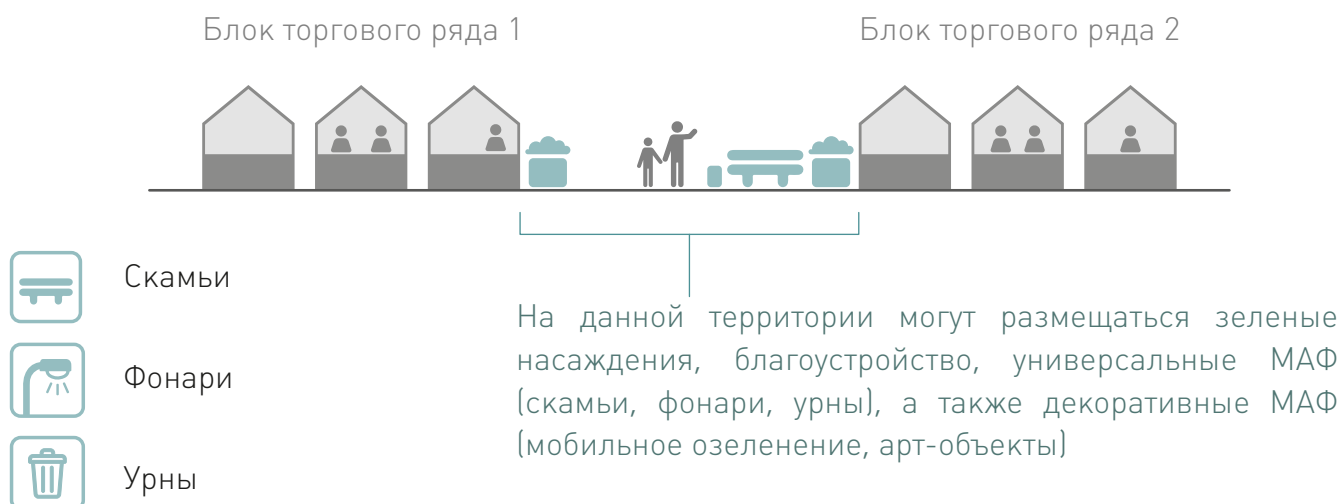

ПРАЗДНИЧНОЕ ОФОРМЛЕНИЕ

- Устройство декоративного оформления торговых прилавков (лотков), а также установка тематических информационных вывесок, стендов на период проведения мероприятия

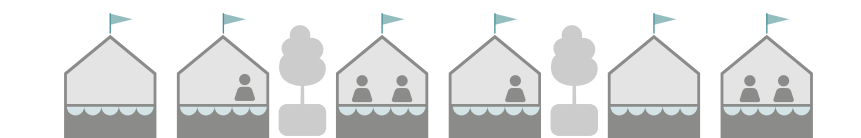

Единая стилистика оформления должна прослеживаться на протяжении всего блока торгового ряда.

Примеры декоративного оформления:

- Скатерти на прилавке
- Флажки
- Праздничная униформа продавцов
- Ленты
- Информационное оформление

ЦВЕТ

- Яркие цвета

Допускаются использование ярких цветов в качестве акцентных элементов на период проведения мероприятия

4. АНАЛИЗ СУЩЕСТВУЮЩИХ ТОРГОВЫХ РЯДОВ

1.



- ✓ Разделение модулей с помощью существующего озеленения
- ✓ Зашитые торцы конструкций лавки-скамейки и прилавка
- ✗ Павильоны расположены на газоне



- ✗ Нехватка дополнительных ярусов прилавка вынуждает людей ставить товар на асфальт, коробки, дополнительные столы

2.



- ✓ Зашитые торцы конструкций лавки-скамейки и прилавка
- ✗ Установка 18ти модулей - торговых палаток (лотков) без разделения

3.



- ✓ Устройство торгового ряда на твердом покрытии
- ✓ Наличие дополнительных ярусов прилавка
- ✗ Открытые торцы конструкций лавки-скамейки и прилавка

4.

Представленный социальный торговый ряд является примером хорошего расположения в городской среде, создавая комфортные условия для уличной торговли.



- ✓ Блок торговых рядов хорошо вписан в уже существующее благоустройство
- ✓ При отсутствии достаточной защиты в конструкции торговой палатки (лотка) от неблагоприятных погодных условий, данная функция выполняется за счет окружающего благоустройства
- ✓ Защищенные торцы конструкций лавки-скамейки и прилавка