



АДМИНИСТРАЦИЯ  
ГОРОДА КРАСНОЯРСКА

# ЯРМАРКИ

## ВНЕШНИЙ ВИД И РАЗМЕЩЕНИЕ



## СОДЕРЖАНИЕ

1. Введение	3
2. Типы ярмарок	4
3. Размещение и обустройство ярмарки	5
4. Организация площадки	7
5. Функциональное зонирование	9
5.1. Входная зона	10
5.2. Зона торговли	11
5.3. Зона общественного питания	12
5.4. Зона развлекательных мероприятий	13
5.5. Зона активного отдыха	14
5.6. Зона пассивного отдыха	15
5.7. Хозяйственная зона	16
5.8. Зона парковки	17
6. Ограждение ярмарки	18
7. Оборудование торговой зоны	19
8. Правила оформления	23
8.1. Примеры декоративного оформления	25
8.2. Примеры светового оформления	28

Проведение ярмарок способствует формированию новых экономических и социокультурных связей, а также благотворно влияет на городское пространство, наполняя его творческой, креативной жизнью.

Тематика, тип и место проведения ярмарки определяют состав ее функциональных зон и их взаимное расположение, а также стилистику оформления мероприятия. Совокупность решений, принятых относительно организации территории ярмарки, должна создавать атмосферное пространство, комфортную и привлекательную городскую среду.

Элементы обустройства ярмарки и планировочные решения должны обеспечивать соблюдение условий безопасности и других нормативных требований.

### ТЕРМИНЫ

**Ярмарка** — торговое мероприятие, организуемое на установленный срок, с предоставлением торговых мест с целью продажи товаров (выполнения работ, оказания услуг) в соответствии с типом ярмарки

**Функциональное зонирование** — метод зонирования, с помощью которого определяется состав зон ярмарки, их границы и режимы использования

**Правила оформления** — свод требований к внешнему виду и оформлению объектов и элементов ярмарки, разрабатываемый и используемый организатором мероприятия

**Модульная система** — это конструктивный подход, подразделяющий систему на более мелкие части, называемые модулями или частями, которые можно создавать независимо друг от друга, а затем использовать в разного вида системах

**Торговая палатка (лоток)** — нестационарный торговый объект, представляющий собой легковозводимую сборно-разборную конструкцию, предназначенную для размещения одного или нескольких рабочих мест продавцов и товарного запаса на один день торговли

**Торговый ряд** — торговые палатки или лотки, составленные вдоль единой композиционной оси вплотную друг к другу или на одинаковом расстоянии, создающие единый торговый фронт

**Торговый фронт** — сторона, на которую ориентирован прилавок торговой палатки (лотка)

**Зона обслуживания покупателей** — пространство перед торговым фронтом торгового ряда, палатки (лотка)

**Торговый променад** — пространство между двумя торговыми рядами

Типология выделяет четыре типа ярмарок — в зависимости от их направленности. Они различаются функциональным наполнением\* и длительностью проведения.

### ПРАЗДНИЧНАЯ ЯРМАРКА

Ярмарки, проведение которых приурочено к праздничным дням.



### ТЕМАТИЧЕСКАЯ ЯРМАРКА

Ярмарки сельскохозяйственные, продовольственные, специализированные, универсальные. Сроки работы специализированной ярмарки, в том числе для реализации произведений декоративно-прикладного искусства (ремесел) и художественного творчества, устанавливаются организатором ярмарки.



### СЕЗОННАЯ ЯРМАРКА

Ярмарки, организуемые в целях реализации сезонного вида товаров (выполнения работ, оказания услуг), проведение которых приурочено к определенным периодам, временам года, сезонам, продолжительностью не более трех месяцев в году.



### ЯРМАРКА ВЫХОДНОГО ДНЯ

Ярмарки, проведение которых приурочено к выходным дням, а также к проведению тематических мероприятий (школьные базары, ярмарки народного творчества).



\* Рекомендуемый состав функциональных зон в зависимости от типа ярмарки см. «Организация площадки», стр. 7-8

### 3. РАЗМЕЩЕНИЕ И ОБУСТРОЙСТВО ЯРМАРКИ

Площадка для ярмарки размещается на территории общественных пространств с учетом пешеходной и транспортной доступности в зависимости от предполагаемого количества участников.

Наиболее подходящие места для проведения ярмарки:

- городские площади
- пешеходные бульвары
- улицы (возможно ограничение движения транспорта на время проведения ярмарки)
- территории вблизи крупных торговых объектов (торгово-развлекательный центр, гипермаркет и т.п.)

Площадка ярмарки должна быть обустроена исходя из планируемого функционального наполнения с учетом всех требований для обеспечения комфортной и безопасной торговли, а также правил личной гигиены участников.

ЗАПРЕТЫ при размещении и обустройстве:

✗ Запрещено устраивать ярмарку полностью или частично на газонном покрытии

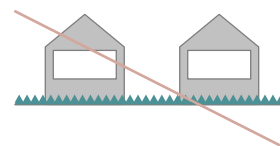

✗ При организации мест для продажи товаров (выполнения работ, оказания услуг) на площадке ярмарки запрещается использовать кирпич, строительные блоки и плиты

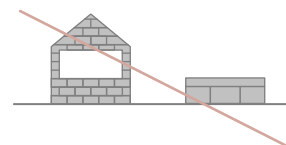

✗ Недопустимо делать заглубление конструкций, оборудования и ограждения, прокладывать подземные инженерные коммуникации и проводить строительные-монтажные работы капитального характера

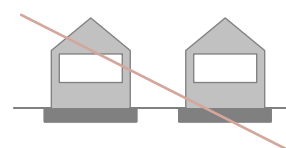

✗ Не допускается организация на территории ярмарки несанкционированных торговых мест, не предусмотренных в схеме размещения, а также использование непригодных предметов — например, размещение товара на ящиках, дополнительных столах, коробках и т.п.

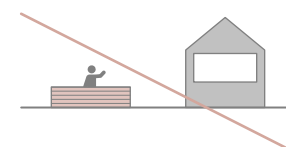

#### ОБЩИЕ ТРЕБОВАНИЯ К ОБУСТРОЙСТВУ ПЛОЩАДКИ ДЛЯ ЯРМАРКИ

##### МЕСТО РАЗМЕЩЕНИЯ



Размещение ярмарки допускается на твердом покрытии



К площадке ярмарки следует обеспечить удобный подъезд автотранспорта и спецтехники, заездные карманы и зоны выгрузки товара, исключая помехи для пешеходов

##### ОСВЕЩЕНИЕ



При работе ярмарки в вечерний период времени необходимо обеспечить достаточное освещение для создания условий безопасности и комфорта ее посетителей

##### ЭЛЕКТРОСНАБЖЕНИЕ



На площадке должен быть обеспечен доступ к электропитанию для подключения торгового и другого оборудования, необходимого для функционирования ярмарки, с учетом соблюдения нормативных требований

✗ Не допускается провисание электрических воздушных линий и размещение их на земле открытым способом

##### ОБЕСПЕЧЕНИЕ ОРГАНИЗОВАННОГО СБОРА И ВЫВОЗА МУСОРА



Необходима организация площадки с установкой мусорных контейнеров и дальнейшим вывозом твердых бытовых отходов на период проведения ярмарки

##### ДОПОЛНИТЕЛЬНО



При обустройстве площадки ярмарки должны быть созданы все необходимые условия для беспрепятственного посещения ярмарки маломобильными группами населения



В зимний период на площадке ярмарки должны использоваться противогололедные средства и своевременно осуществляться уборка и вывоз снега

Функциональное зонирование площадки необходимо для удобства работы ярмарки и безопасности проведения мероприятия.

В зависимости от градостроительной ситуации и планировочных решений возможно наличие нескольких зон одинакового типа, а также разные варианты их расположения относительно друг друга. Также в зависимости от типа ярмарки некоторые из вышеперечисленных зон могут отсутствовать.

Ярмарка может включать в себя следующие функциональные зоны:

- 
**Входная зона**  Вход пешеходов  
 Через входную зону осуществляется движение основного потока посетителей
- 
**Зона торговли**
- 
**Зона общественного питания**
- 
**Зона развлекательных мероприятий**
- 
**Зона активного отдыха**
- 
**Зона пассивного отдыха**
- 
**Хозяйственная зона**
- 
**Зона парковки**  Въезд служебного транспорта  Въезд автомобилей  
 К зоне парковки должен быть обеспечен удобный подъезд автотранспорта

Схема функциональных зон ярмарки и рекомендуемого их взаимного расположения

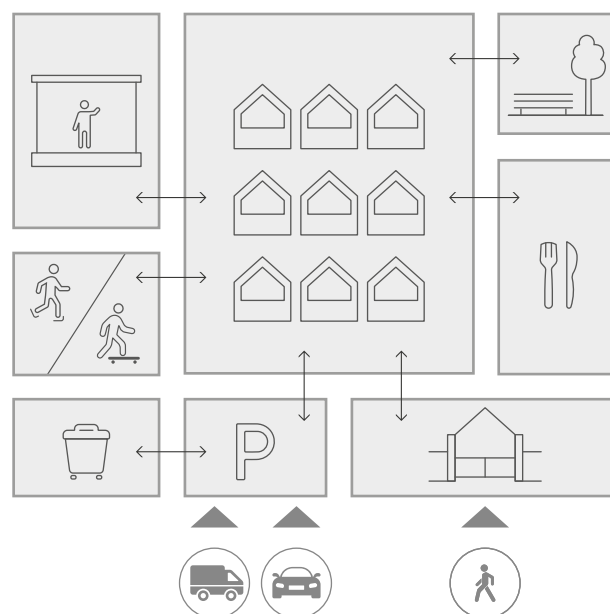

Для каждого типа ярмарки рекомендуется минимальный набор функциональных зон:

### Праздничная ярмарка

На праздничных ярмарках уместен весь набор вышеуказанных функциональных зон.

Основные зоны на праздничных ярмарках — зона торговли, общественного питания и развлекательных мероприятий.

Для длительного пребывания посетителей рекомендуется устраивать зоны пассивного и активного отдыха.

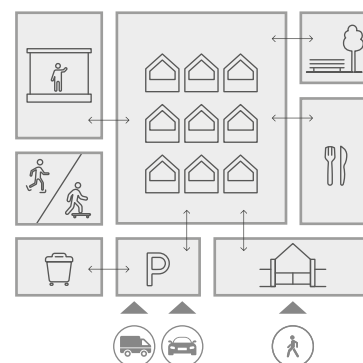

### Тематическая ярмарка

На тематических ярмарках могут быть все функциональные зоны.

Зона развлекательных мероприятий, зона активного отдыха и зона общественного питания могут определять специализацию ярмарки.

Для длительного пребывания посетителей рекомендуется устраивать зоны пассивного отдыха.



### Сезонная ярмарка

На сезонных ярмарках в дополнение к зонам торговли востребована зона общественного питания, где в том числе могут продаваться блюда из сезонных продуктов.

В дополнение организаторы могут устраивать зоны развлекательных мероприятий и пассивного отдыха.

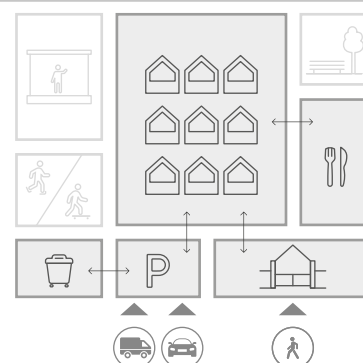

### Ярмарка выходного дня

Ярмарки выходного дня наиболее просты в организации. Достаточно зоны торговли, хозяйственной и зоны служебной парковки для разгрузки товара.

Входная зона может быть выполнена как небольшая входная группа или вовсе отсутствовать.

Ярмарки выходного дня не предполагают длительного пребывания, поэтому на них могут не устраиваться зоны развлекательных мероприятий, пассивного и активного отдыха.

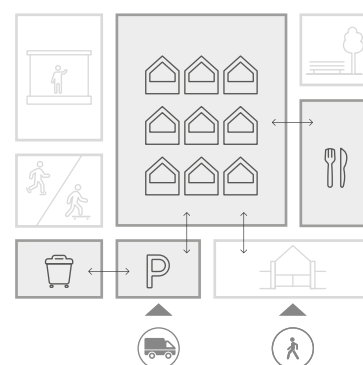



На схеме представлены все возможные функциональные зоны ярмарки.

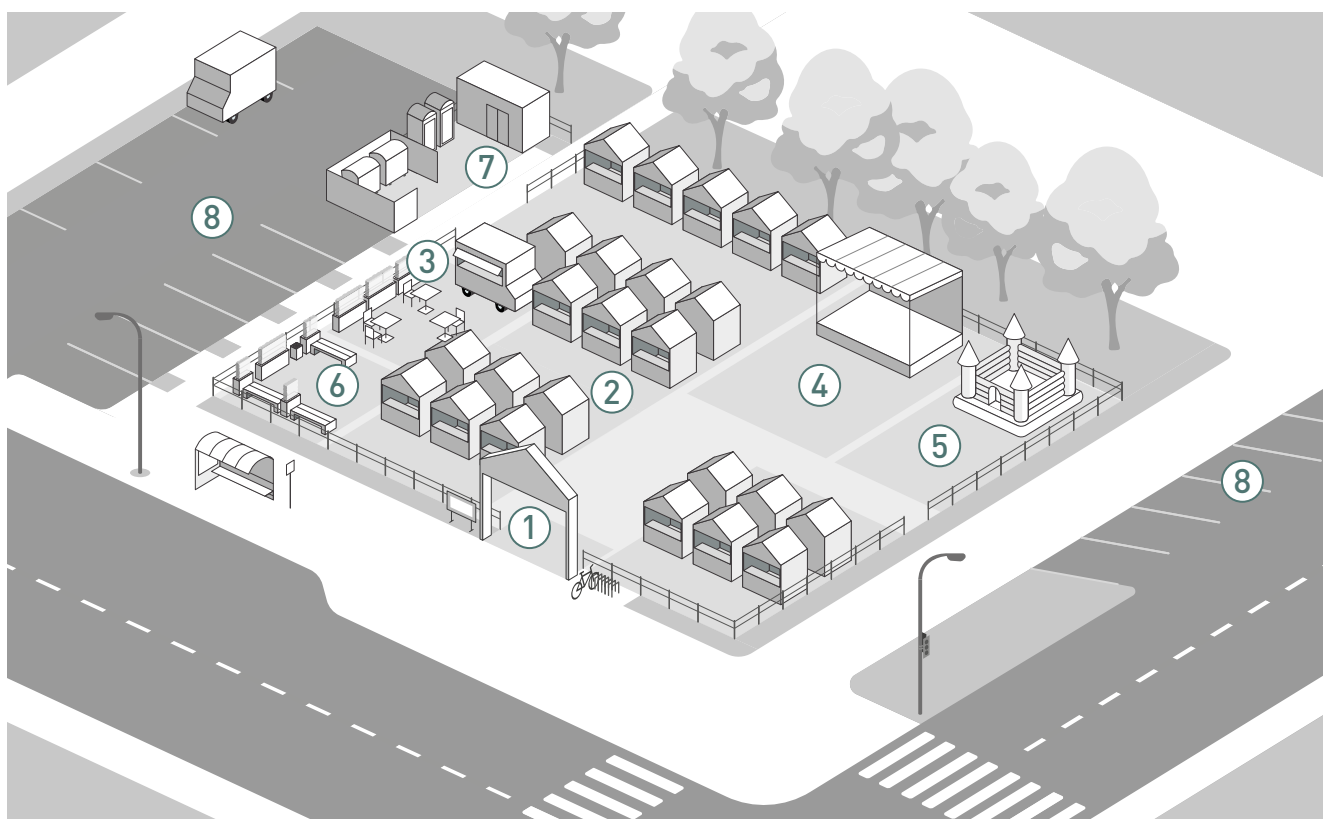

- ① Входная зона**  
Состоит из входной группы, площадки перед входом и информационных стендов.
- ② Зона торговли**  
Состоит из торговых рядов. Также могут быть установлены автокафе и тележки.
- ③ Зона общественного питания**  
Размещение нестационарных предприятий общепита с посадочными местами.
- ④ Зона развлекательных мероприятий**  
Проведение развлекательных мероприятий, концертов, лекций или кинопоказов. Могут быть организованы условия для игр или танцев.
- ⑤ Зона активного отдыха**  
Размещение спортивных и игровых площадок.
- ⑥ Зона пассивного отдыха**  
Место для кратковременного отдыха посетителей.
- ⑦ Хозяйственная зона**  
Размещение объектов для организаторов и обслуживающего персонала, складов, общественных туалетов, мест для хранения оборудования, площадки с контейнерами для сбора мусора.
- ⑧ Зона парковки**  
Парковки следует предусматривать двух типов — основную и служебную. Их рекомендуется размещать в разных частях территории для разделения транспортных потоков.

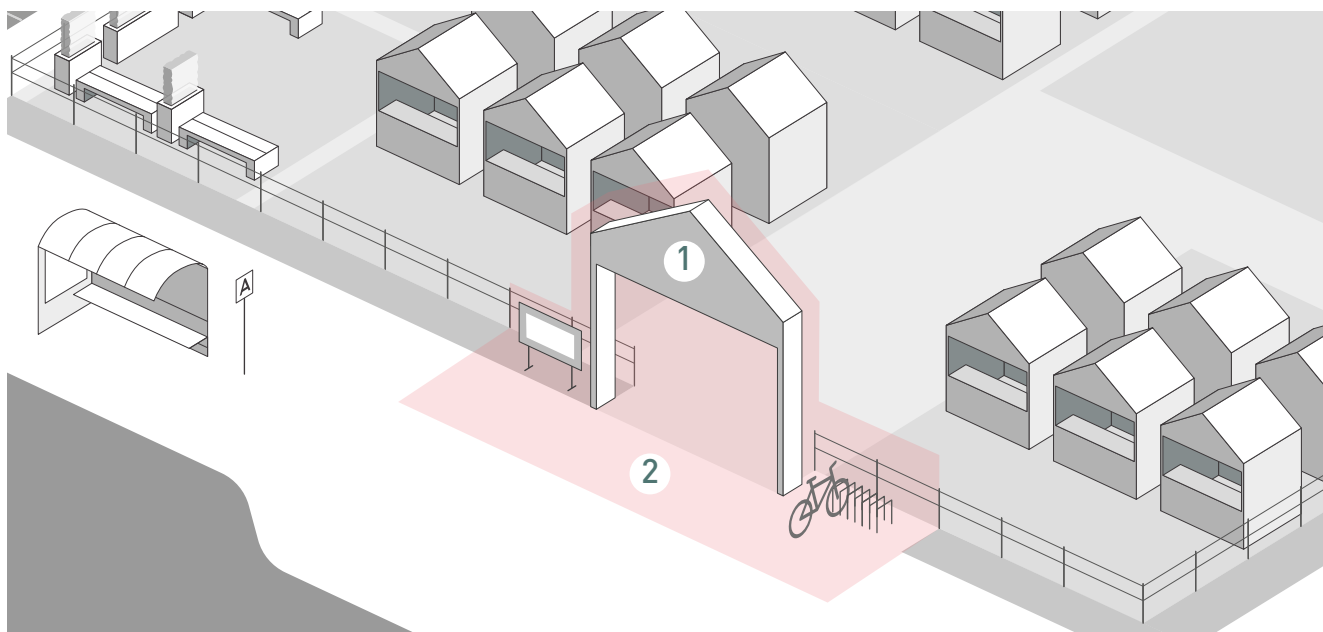

ОСНОВНЫЕ ЭЛЕМЕНТЫ:

- ① Входная группа
- ② Площадка перед входом  
(из расчета  $0,2-0,3\text{ м}^2$  на одного посетителя, но не менее  $18\text{ м}^2$ )

ДОПОЛНИТЕЛЬНЫЕ ЭЛЕМЕНТЫ:

- В качестве дополнительных элементов во входной зоне также могут размещаться: стенды с картой ярмарки, режимом работы и правилами поведения на мероприятиях, парковки для велосипедов и самокатов. При необходимости используются металлодетекторы. Также при входе может быть организована небольшая зона отдыха со скамейками, урнами, навесами.

ОРГАНИЗАЦИЯ

Входную зону следует организовывать со стороны остановок общественного транспорта или наиболее интенсивного пешеходного потока. В зависимости от планировочных решений возможна организация нескольких входных зон.

Рекомендуется располагать входную зону рядом с зоной парковки и зоной торговли.

- ✗ Не рекомендуется размещать главный вход рядом с хозяйственной зоной.

## 5.2. ФУНКЦИОНАЛЬНОЕ ЗОНИРОВАНИЕ. ЗОНА ТОРГОВЛИ

Зона торговли — главная зона ярмарки и занимает большую часть территории. Оборудуется местами для продажи товаров (выполнения работ, оказания услуг) и состоит из торговых рядов.

Ориентировочная площадь зоны торговли принимается из расчета 15–25 м<sup>2</sup> на одного участника ярмарки с учетом проездов и проходов.

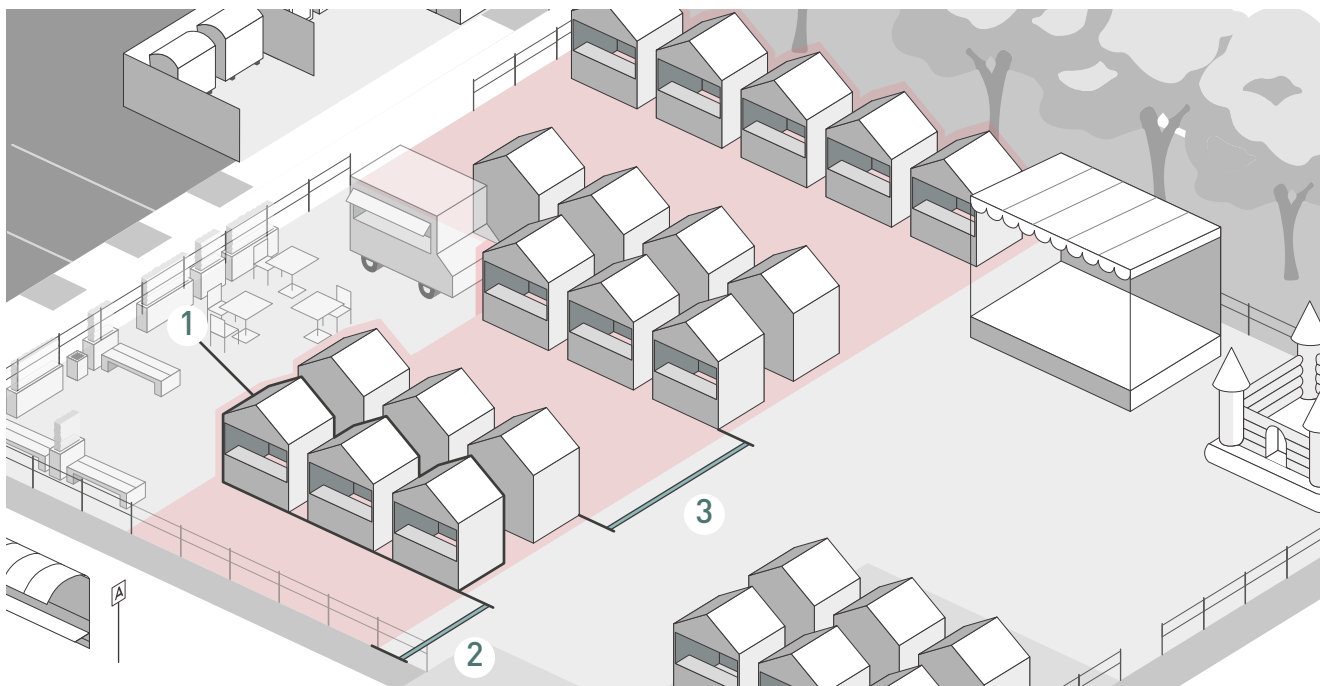

ОСНОВНЫЕ ЭЛЕМЕНТЫ:

- ① Торговый ряд
- ② Зона обслуживания покупателей - шириной не менее 3м
- ③ Торговый променад - шириной не менее 6м

ДОПОЛНИТЕЛЬНЫЕ ЭЛЕМЕНТЫ:

- Устройство навесов
- При необходимости допускается размещение урн около торговых рядов

ОРГАНИЗАЦИЯ

При стесненных условиях не рекомендуется установка столов, мест для приема пищи и другого оборудования, препятствующего движению посетителей.

## 5.3. ФУНКЦИОНАЛЬНОЕ ЗОНИРОВАНИЕ. ЗОНА ОБЩЕСТВЕННОГО ПИТАНИЯ

В этой зоне размещаются нестационарные предприятия общепита с местами для приема пищи.

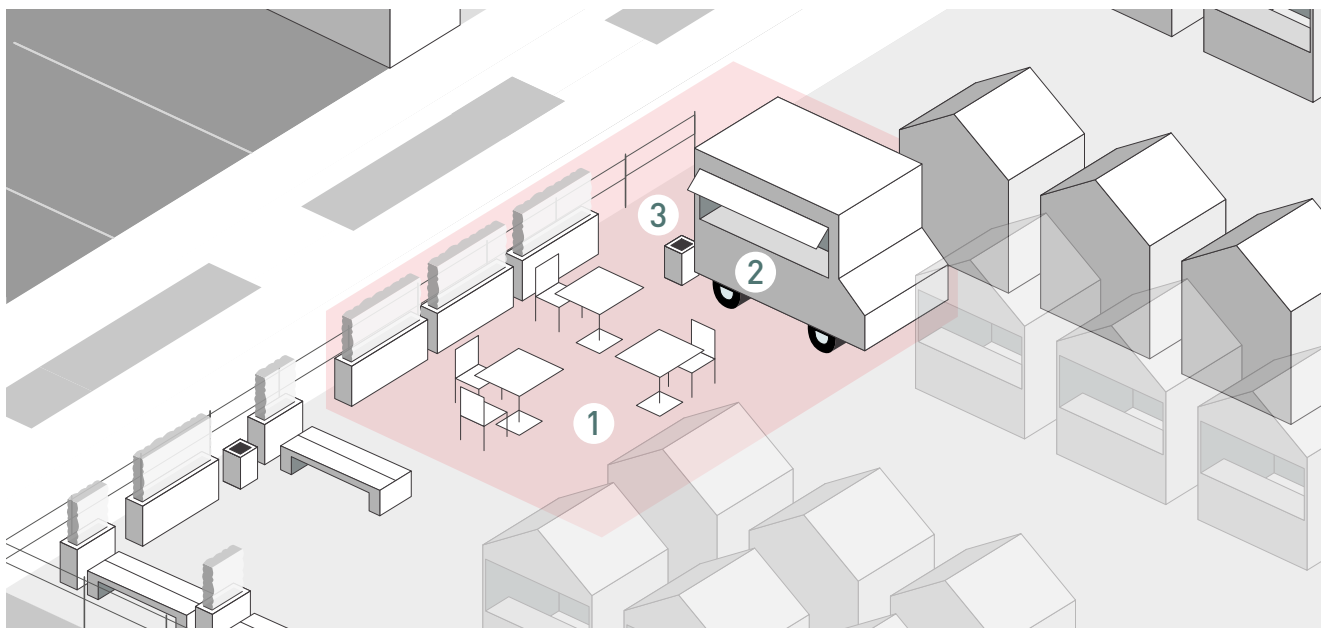

### ОСНОВНЫЕ ЭЛЕМЕНТЫ:

- ① Зона для приёма пищи  
Рекомендуемая ширина столов — не менее 0,6 м. Минимальная ширина проходов между столами — 1,5 м.
- ② Торговая точка
- ③ Урна  
Несколько торговых точек могут иметь общую урну.

### ДОПОЛНИТЕЛЬНЫЕ ЭЛЕМЕНТЫ:

- Места для приема пищи могут размещаться под навесами и зонтами на случай непогоды. Внешний вид навесов и зонтов должен соответствовать правилам оформления ярмарки (см. стр. 23 «Правила оформления»).
- Малые архитектурные формы, мобильное озеленение, арт-объекты

### ОРГАНИЗАЦИЯ

Зону следует располагать рядом с зоной торговли. Допускается размещение вблизи входной зоны, зон развлекательных мероприятий, активного и пассивного отдыха.

- ✗ Зону общественного питания не следует располагать рядом с парковкой и хозяйственной зоной.

## 5.4. ФУНКЦИОНАЛЬНОЕ ЗОНИРОВАНИЕ. ЗОНА РАЗВЛЕКАТЕЛЬНЫХ МЕРОПРИЯТИЙ

Зона развлекательных мероприятий предназначена для проведения концертов, лекций, кинопоказов, могут быть организованы условия для игр, танцев и т. д.

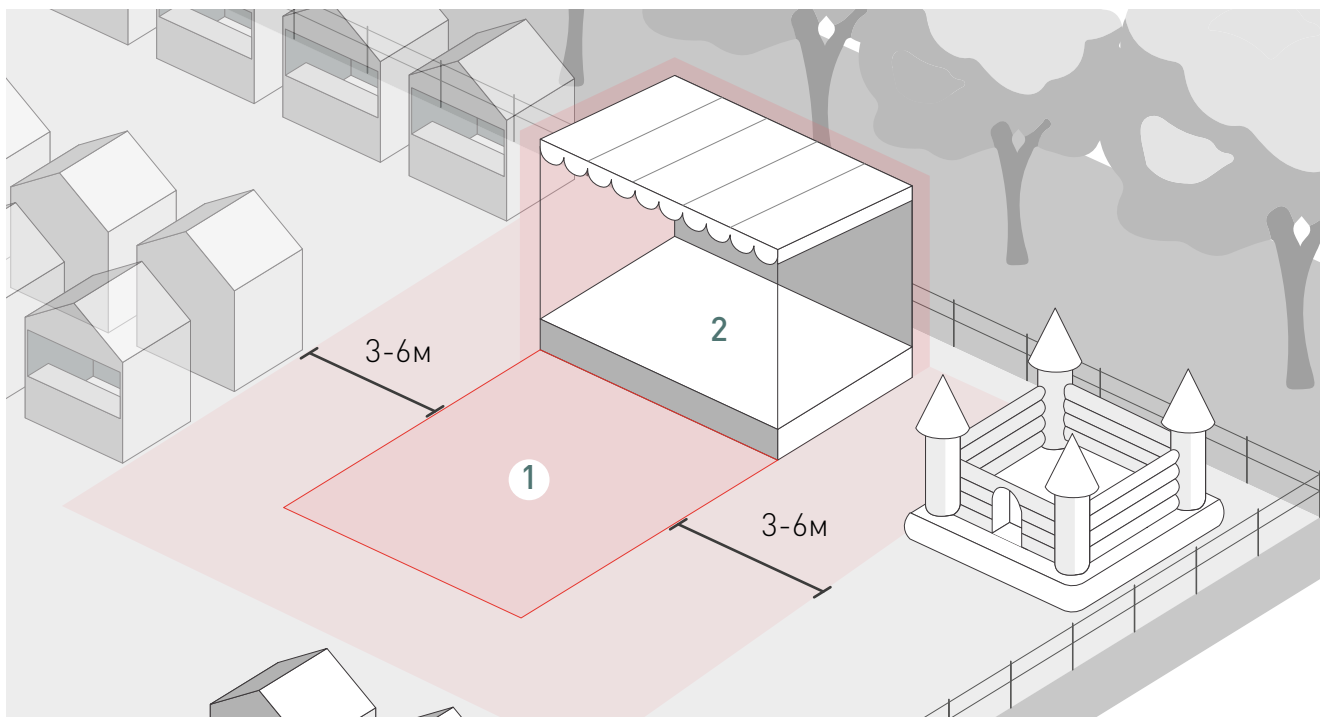

### ОСНОВНЫЕ ЭЛЕМЕНТЫ:

- 1** Площадка для зрителей  
При необходимости здесь могут размещаться места для сидения зрителей. Размеры участка со зрительскими местами рекомендуется определять из расчета  $0,5\text{ м}^2$  на человека. В одном ряду сидений должно быть не больше 30 мест. Минимальная ширина прохода между сиденьями —  $0,7-0,9$  м. По периметру участка необходимо предусмотреть проходы шириной  $3-6$  м.
- 2** Сцена  
Рядом со сценой могут быть предусмотрены места для хранения оборудования, их внешний вид должен соответствовать правилам оформления ярмарки (см. стр. 23 «Правила оформления»).

### ОРГАНИЗАЦИЯ

Зону необходимо устраивать рядом с зоной торговли.

Допускается размещение рядом с зонами общественного питания, активного отдыха, хозяйственной зоной и парковкой.

**✗** Не рекомендуется соседство с входной зоной и зоной пассивного отдыха.

## 5.5. ФУНКЦИОНАЛЬНОЕ ЗОНИРОВАНИЕ. ЗОНА АКТИВНОГО ОТДЫХА

В этой зоне размещаются спортивные и игровые площадки. Организатор ярмарки самостоятельно определяет наполнение зоны, которое может отражать ее тематику.

Площадь зоны активного отдыха зависит от размеров ее элементов и площадок.

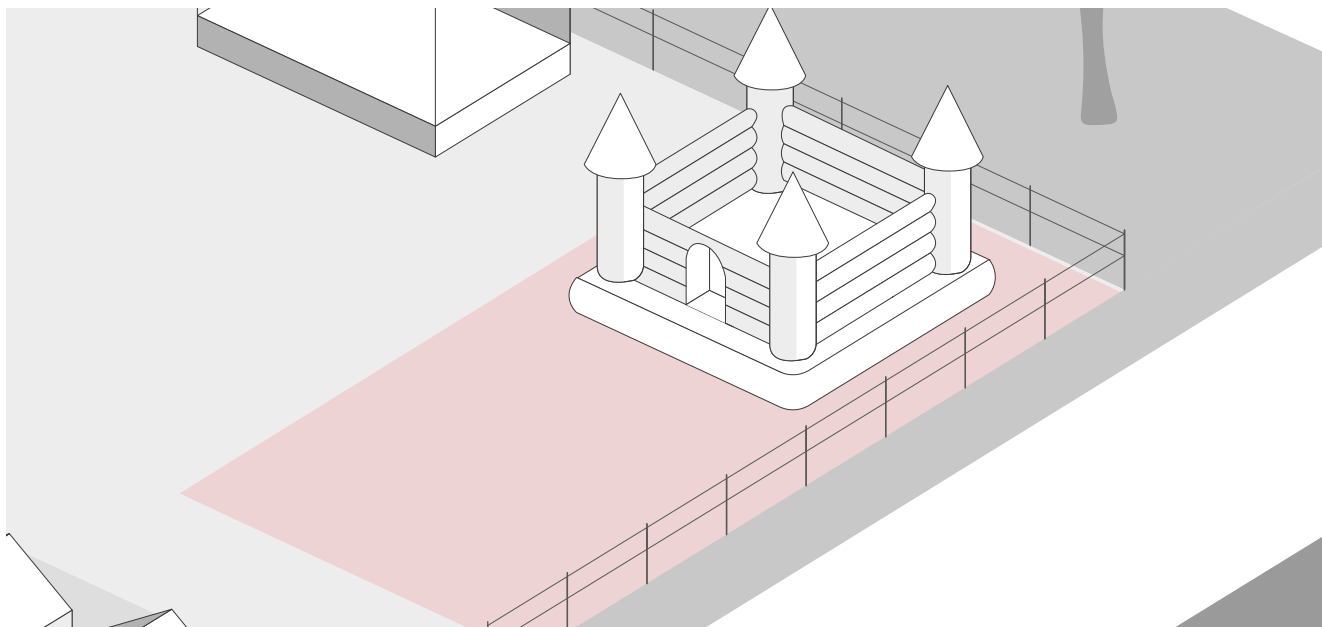

В летний период возможно размещение батутов, скейт-парка, площадок для игры в стритбол, мини-футбол, площадок с аттракционами и т. д.



В зимний период возможно размещение катка, ледового городка и т.д.



Возможна организация мест для кратковременного отдыха посетителей

### ОРГАНИЗАЦИЯ

Зона активного отдыха размещается возле зоны торговли.

Допускается расположение рядом с зонами общественного питания и развлекательных мероприятий.



Не следует устраивать зону активного отдыха вблизи зоны пассивного отдыха, входной и хозяйственной зон.

## 5.6. ФУНКЦИОНАЛЬНОЕ ЗОНИРОВАНИЕ. ЗОНА ПАССИВНОГО ОТДЫХА

Зона предназначена для кратковременного отдыха посетителей. Она может отличаться разнообразием элементов, но организация мест для отдыха является основной функцией зоны.

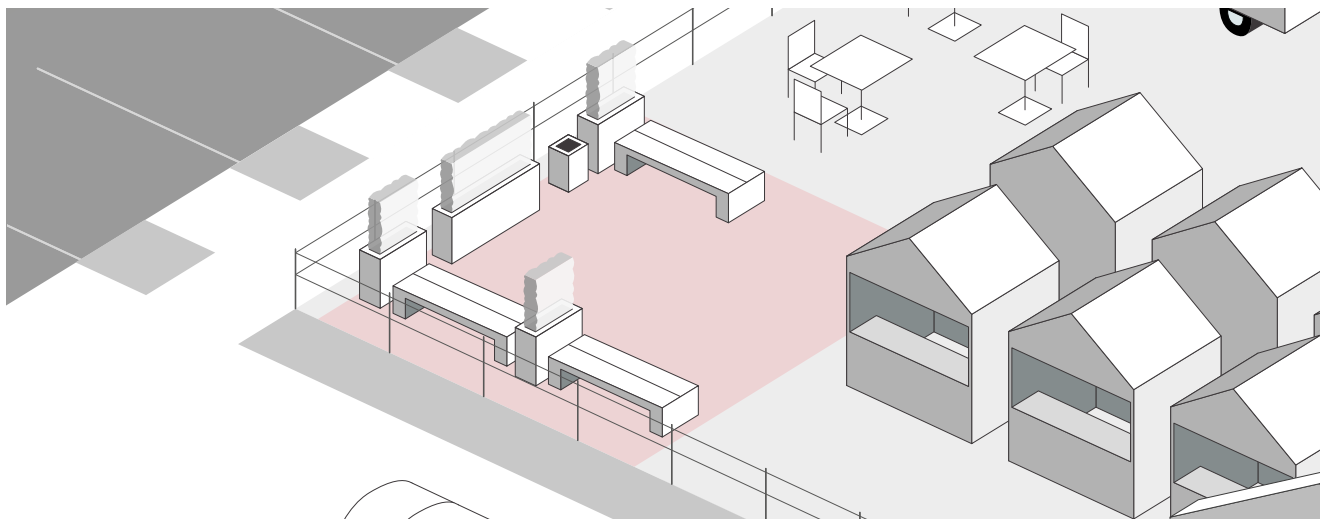

### ЭЛЕМЕНТЫ:



Малые архитектурные формы:

- Скамьи, стулья, лавки, шезлонги
- Навесы
- Урны
- Мобильное (контейнерное) озеленение
- Арт-объекты



В зимний период возможно устройство мест для обогрева

### ОРГАНИЗАЦИЯ

Зону пассивного отдыха рекомендуется размещать в соседстве с зонами торговли и общественного питания.



В зоне пассивного отдыха запрещено размещение спортивных и игровых площадок.

Состав хозяйственной зоны зависит от потребностей ярмарки.

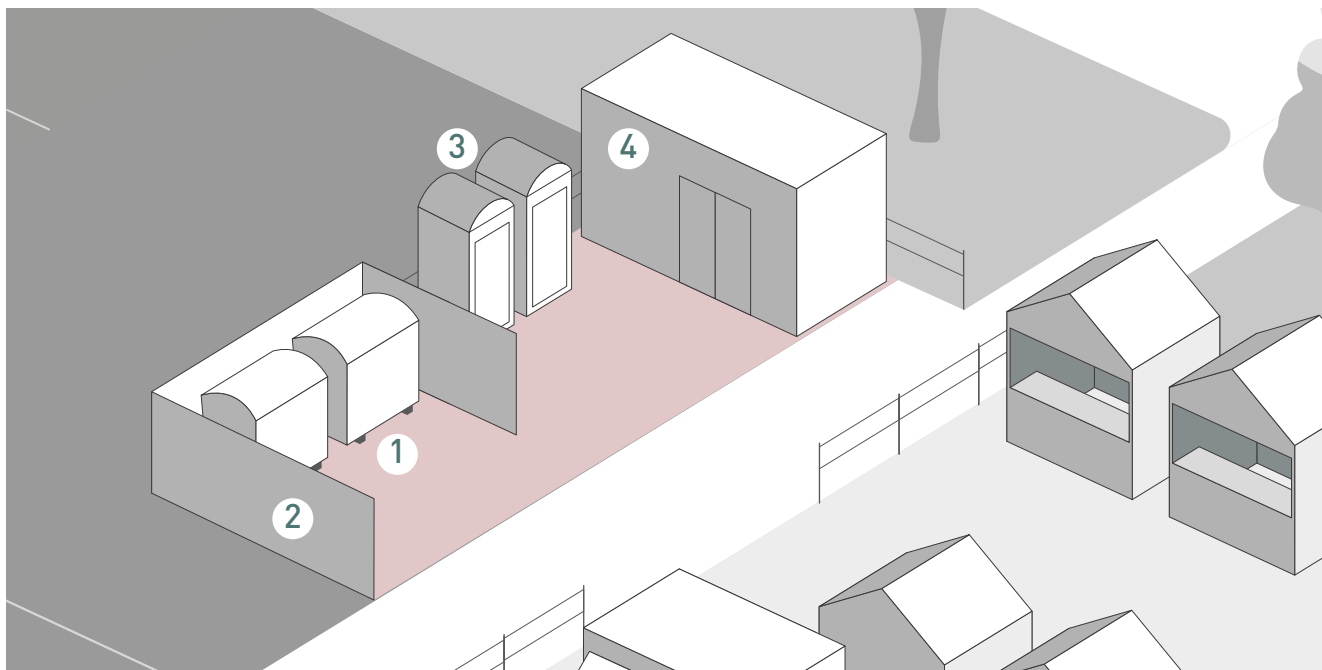

ОСНОВНЫЕ ЭЛЕМЕНТЫ:

- ① Площадка для сбора мусора  
Рекомендуется установка мусорных контейнеров и заключение договора на оказание услуг по сбору и вывозу твердых бытовых отходов.
- ② Ограждение  
Рекомендуется предусматривать ограждение для площадки с мусорными контейнерами.

ДОПОЛНИТЕЛЬНЫЕ ЭЛЕМЕНТЫ:

- ③ Мобильные туалеты (из расчета 1 кабина на 100 посетителей)
- ④ Склад
- В хозяйственной зоне также могут быть размещены служебные помещения для организаторов, участников и обслуживающего персонала, места для хранения оборудования а также объекты, обеспечивающие ярмарку электроэнергией.

ОРГАНИЗАЦИЯ

Хозяйственную зону рекомендуется размещать возле зон парковки.

Допускается устраивать ее рядом с зоной торговли и зоной развлекательных мероприятий.



## 5.8. ФУНКЦИОНАЛЬНОЕ ЗОНИРОВАНИЕ. ЗОНА ПАРКОВКИ

При проведении ярмарки необходимо информирование посетителей о расположении ближайших парковок.

Следует организовать места для разгрузки товаров и, при необходимости, обеспечить проезд спец.техники.

Также рекомендуется учесть необходимость обеспечения доступности для маломобильных групп населения.

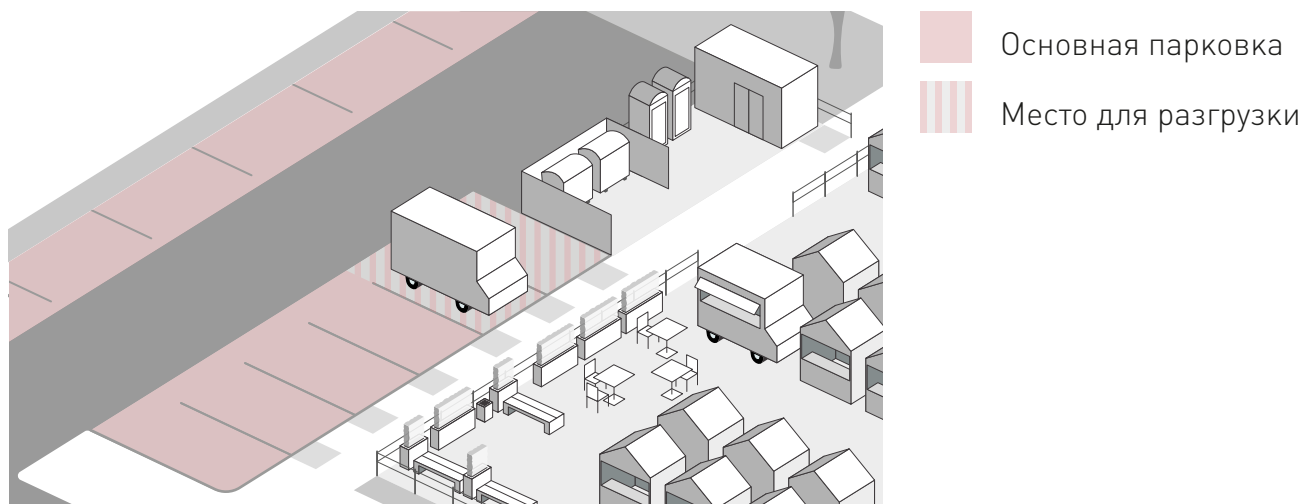

При необходимости, территория ярмарки может быть огорожена для обеспечения условий безопасности. Также ограждение может применяться для организации пространства.

Возможно использование различного вида сборно-разборных ограждений с типовыми (модульными) элементами, соединениями и деталями крепления для удобства транспортировки, установки, ремонта, демонтажа и хранения.

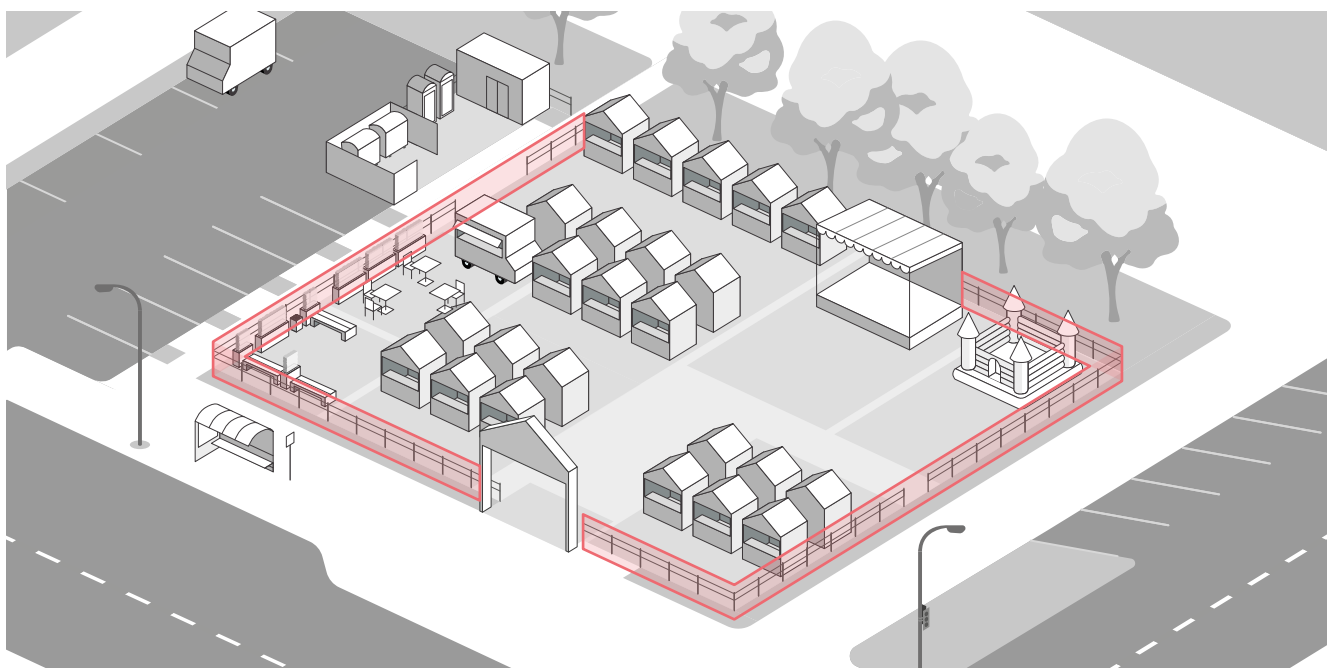

### ОБЩИЕ ТРЕБОВАНИЯ:

- Применение одинаковых по цвету и материалу панелей временного ограждения по периметру или на территории ярмарки
  - Цветовое решение ограждения должно быть натуральных цветов материала (дерево, кирпич, камень, металл), либо ахроматических цветов (черный, белый, серый). Акцентные, яркие цвета рекомендуется применять в декоративном оформлении (см. стр. 23 «Правила оформления»)
  - Содержание временных ограждений в исправном состоянии, своевременный ремонт, восстановление поврежденных участков (элементов) и т.д.
  - Проведение ремонтных работ (при необходимости) перед повторным применением конструкции временного ограждения.
  - Поддержание чистоты ограждений (очистка от грязи, самовольно нанесенных надписей, объявлений, афиш, плакатов, графических изображений и т.д.)
- ✗ Не допускаются к применению глухие ограждения выше 1,2 м.

## 6. ОБОРУДОВАНИЕ ТОРГОВОЙ ЗОНЫ

Торговая зона оборудуется местами для продажи товаров (выполнения работ, оказания услуг). Состоит из торговых рядов, которые в свою очередь составляются из торговых палаток и лотков, либо их комбинации.

### ОБЩИЕ ТРЕБОВАНИЯ:

- Организатору ярмарки следует определить габариты и внешний вид исходного модуля - торговой палатки или лотка.

Модульная система позволяет привести торговый ряд к единому оформлению. При этом один участник может использовать один или несколько модулей (в зависимости от своих потребностей) для продажи товаров (выполнения работ, оказания услуг).

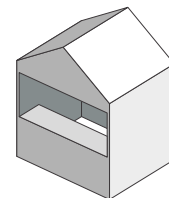

Модуль торговой палатки

- Возможно сочетание нескольких видов прилавков и лотков выполненных в единой стилистике в пределах торговой зоны.
- Торговые объекты и их элементы должны иметь эстетичный внешний вид, находиться в технически исправном состоянии, не иметь загрязнений и повреждений, в том числе трещин, ржавчины, сколов, деформаций.
- Размещение торговых мест на ярмарке должно обеспечивать удобство торговли, свободный проход покупателей по территории ярмарки. Для этого необходимо соблюдение минимальной ширины зон обслуживания покупателей, торговых променадов и технических проходов (см. «Функциональное зонирование. Зона торговли», стр.12).
- Торговые места располагаются вдоль единой композиционной оси, создавая единый торговый фронт на одинаковом расстоянии друг от друга.

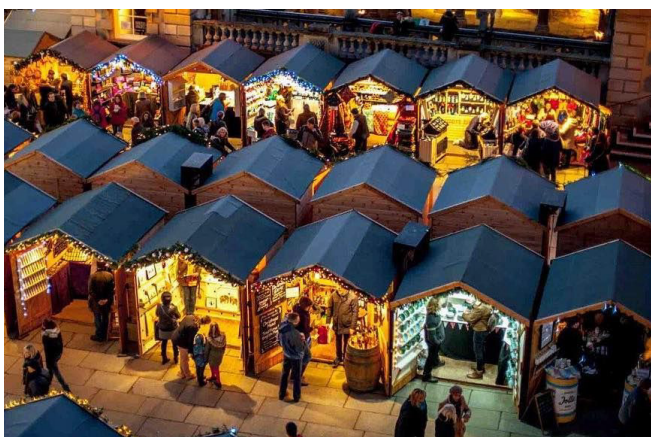
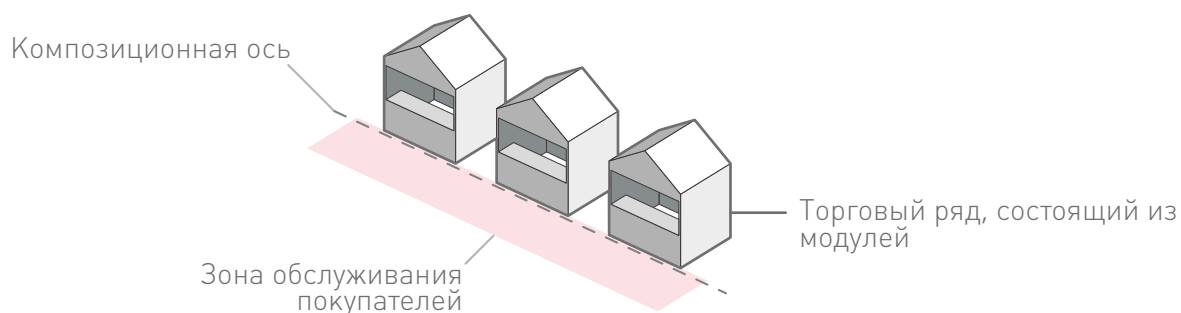

Применение модульной системы в организации торговой зоны

ВИДЫ ТОРГОВОГО ОБОРУДОВАНИЯ:

### ● **Закрытая торговая палатка**

Минимальные габариты исходного модуля:  
глубина — 2 м, ширина — 2,5 м

Рекомендуется наличие индивидуального навеса для защиты от атмосферных осадков.

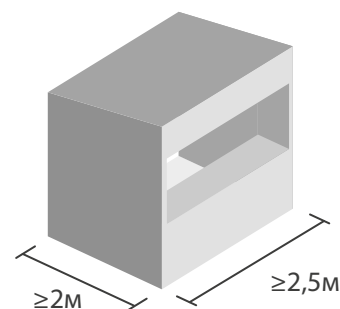

Примеры конструкции торговой палатки:

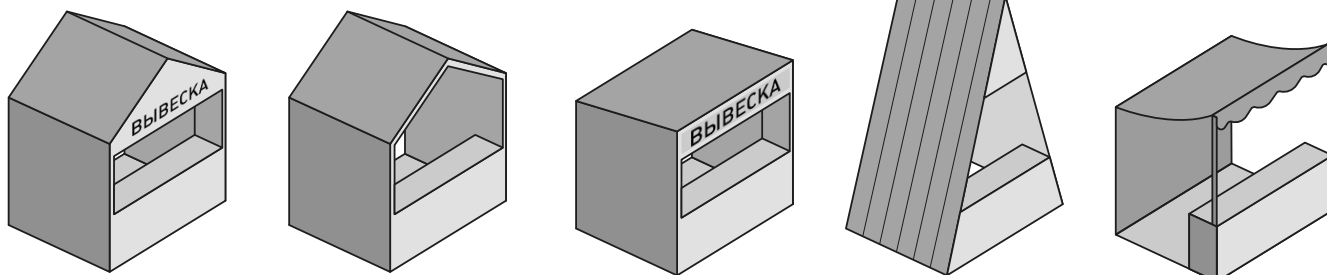

### ● **Открытый торговый лоток**

Размещение открытых лотков возможно только при наличии общих навесов или шатров, выполненных в единой стилистике.

Минимальные габариты исходного модуля (торгового места с лотком):  
глубина — 1,5 м, ширина — 1,5 м.

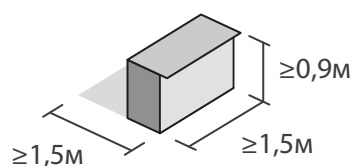

Торговый лоток

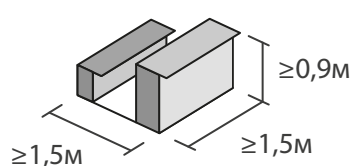

Торговый лоток с лавкой

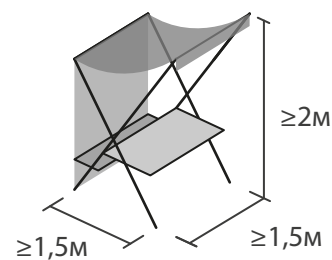

Сборно-разборная конструкция торгового лотка

Примеры установки торговых лотков под навесами:

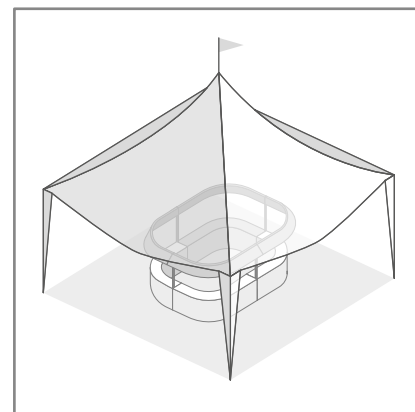
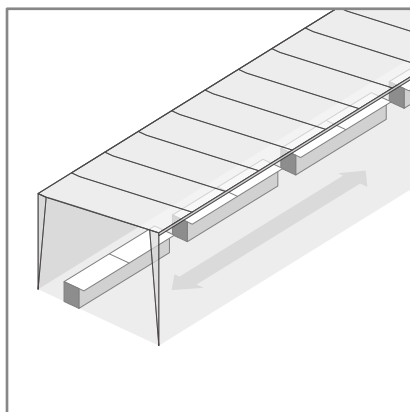
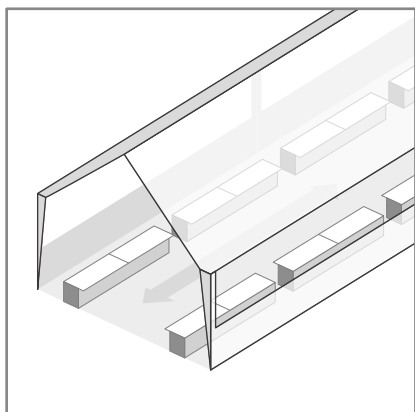

### ЦВЕТОВОЕ РЕШЕНИЕ

Колористическое решение оборудования торговой зоны включает использование ахроматических цветов, оттенков бежевого, натуральных цветов материала (дерево, кирпич, камень, металл). Акцентные, яркие цвета рекомендуется применять в декоративном оформлении (см. стр. 23 «Правила оформления»).

### ОФОРМЛЕНИЕ

При наличии вывесок на торговых объектах рекомендуется их единое оформление (конструкция, размер, шрифт) на территории всей зоны торговли.

Декоративное оформление должно соответствовать правилам оформления ярмарки (см. стр. 23 «Правила оформления»).

### ОСВЕЩЕНИЕ

При отсутствии или нехватке функционального освещения в вечерне-ночное время, следует предусматривать дополнительное наружное освещение с учетом требований прокладки коммуникаций. Освещенность рабочего места должна соответствовать 100-200лк.

### ПРИМЕРЫ ТОРГОВЫХ ОБЪЕКТОВ

Объемные и цветочные решения торговых палаток, лотков и навесов.



Внешний вид оборудования ярмарки, включая технические объекты, должен быть выполнен в едином стилистическом решении (материал, цвет, элементы).

Для декоративного оформления ярмарки рекомендуется разработка концепции, включающей определение общей палитры, декоративных элементов и материалов, а также единое оформление вывесок.

Зона торговли - основная зона ярмарки любого типа, поэтому наиболее важным является единое оформление торговых объектов. Также рекомендуется оформление и других объектов ярмарки - сцены, ограждения и входной группы. Может быть использована типовая входная группа или же уникальная, подходящая тематике ярмарки.

При оформлении не допускается:

- ✗ Повреждение существующего благоустройства и элементов ландшафта
- ✗ Избыточное и/или несочетающееся декорирование в пределах одного пространства

### Приемы оформления

Для повышения эстетической привлекательности рекомендуется комплексный подход и применение нескольких приёмов оформления одновременно.

#### ● ДЕКОРАТИВНОЕ ОФОРМЛЕНИЕ

Оформление проходов, площадок, торговых палаток (лотков) и другого оборудования ярмарки с помощью лент, шаров, растяжек с флажками, хвойных гирлянд и т.д.

Элементы оформления не должны нарушать требования безопасности проведения мероприятия, а также препятствовать движению посетителей и работе ярмарки.

#### ● ИНФОРМАЦИОННОЕ ОФОРМЛЕНИЕ

Разработка единого оформления - логотипа, шрифта, паттернов (узоров), отражающих тематику ярмарки - с возможностью применения дизайна для различных целей:

- Система навигации, включающая указатели и схемы
- Вывески  
(в зоне торговли рекомендуется единое оформление вывесок на торговых объектах - шрифт, конструкция, размер)
- Рекламные щиты, баннеры, виндеры, растяжки, наружная реклама
- Сувенирная продукция

Логотип, шрифт и паттерн (узор) также могут применяться в других приёмах декоративного оформления на территории ярмарки.

#### ● УНИФОРМА ДЛЯ ПРОДАВЦОВ

Для отражения тематики ярмарки возможно применение униформы в виде полного комплекта одежды (костюма) или одинаковых элементов (фартуки, головные уборы, нарукавники и т. д.)

### ● МАЛЫЕ АРХИТЕКТУРНЫЕ ФОРМЫ

Для оформления ярмарки рекомендуется размещение декоративных, празднично-тематических объектов, фигур, инсталляций, арт-объектов, скульптурных групп, устройство фотозон в соответствии с тематикой ярмарки.

### ● СВЕТОВОЕ ОФОРМЛЕНИЕ (ИЛЛЮМИНАЦИЯ)

Световое оформление ярмарки может не только обеспечить дополнительное освещение, но и создать праздничную атмосферу.

Рекомендуется применение гармонично сочетающихся способов подсветки, световых эффектов и элементов иллюминации.

Приемы светового оформления см. «Примеры светового оформления», стр. 28.



## 8.1. ПРИМЕРЫ ДЕКОРАТИВНОГО ОФОРМЛЕНИЯ

Комплексный подход к оформлению ярмарки

Объекты ярмарки - входная группа, торговые прилавки, информационный стенд - имеют общую концепцию оформления, объединенные одинаковыми декоративными элементами и цветом.



Единое стилистическое решение торговых палаток с оформлением рядов при помощи мобильного озеленения



Оформление торгового ряда элементами озеленения



Единое оформление вывесок на торговых палатках



Единое оформление входной группы и пространства с отражением тематики ярмарки



Оформление пространства с помощью растяжек с декоративными элементами



## ПРИМЕРЫ ДЕКОРАТИВНОГО ОФОРМЛЕНИЯ

Оформление пространства ярмарки с помощью растяжек с флажками, также применено единое декоративное оформление торговых палаток в новогодней тематике



Оформление ярмарки в единой концепции



## 8.2. ПРИМЕРЫ СВЕТОВОГО ОФОРМЛЕНИЯ

### СВЕТОВОЕ ОФОРМЛЕНИЕ ТОРГОВЫХ ОБЪЕКТОВ

Оформление с помощью архитектурной подсветки, гирлянд, светодиодной ленты и т.д.



### СВЕТОВОЕ ОФОРМЛЕНИЕ ТЕРРИТОРИИ ЯРМАРКИ

Световые потолки



Декоративные световые фигуры на подвесах



Растяжки светодиодных гирлянд

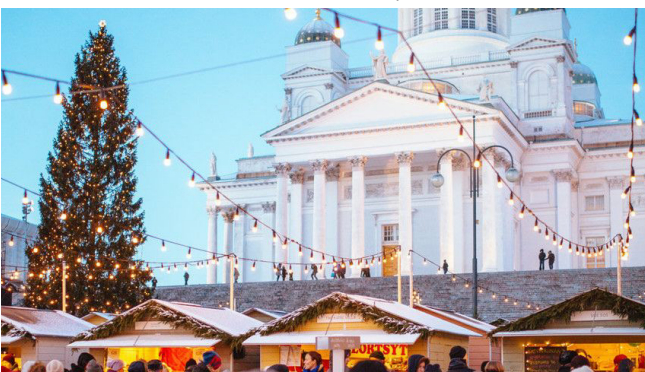

Оформление стволов и крон деревьев с использованием светодиодных гирлянд  
Монтаж светового оборудования (гирлянд, софитов и пр.) необходимо проводить без повреждения веток и стволов.



Световые декоративные конструкции - фигуры, арт-объекты, порталы, арки и т.д.



Проекционные установки

